

## Bedienungsanleitung

# EDER Power Climber

Kletterhilfe zum Befahren eines Seiles  
EPC 130-11  
EPC 240-11

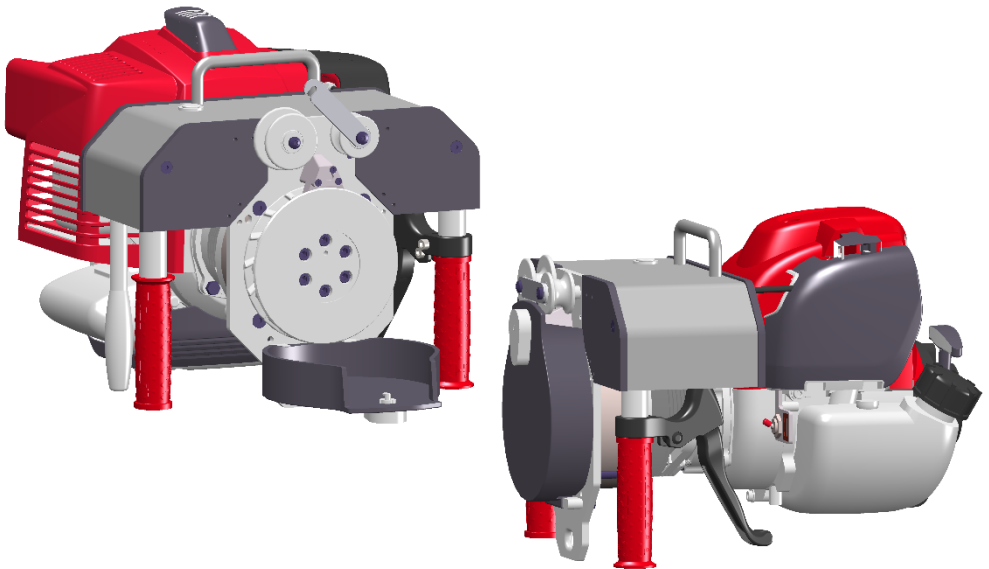

Schweigerstraße 6 – 38302 Wolfenbüttel - Germany

DE Die Originalbedienungsanleitung wurde in deutscher Sprache erstellt.

## Inhalt

Gültigkeit.....	4
Haftungsausschluss .....	4
Gewährleistung .....	4
Darstellung der Warnhinweise .....	5
Symbole in dieser Anleitung und auf dem Gerät.....	6
Sicherheitshinweise .....	7
Bestimmungsgemäße Verwendung .....	8
Nicht bestimmungsgemäße Verwendung .....	8
Qualifikation des Personals .....	9
Das müssen Sie beachten.....	9
Sicherheitshinweise zum Arbeitsplatz .....	10
Verhalten im Notfall .....	10
Sicherheitseinrichtungen.....	10
Persönliche Schutzausrüstung.....	11
Aufbau und Funktion.....	12
Aufbau EPC 130-11 .....	12
Aufbau EPC 240-11 .....	14
Transport .....	16
Transportschäden .....	16
Inbetriebnahme und Bedienung.....	17
Einlegen des Seils.....	18
Aufbau und Verwendung .....	19
Motor starten.....	26
Bedienung.....	26
Automatische Abfahrt.....	28
Reinigung und Instandhaltung.....	29
Seilverschleiß .....	30
Wartung und Störungen.....	30
Außerbetriebnahme und Entsorgung.....	31
Technische Daten .....	32
Konformitätserklärung.....	34

# Über diese Anleitung

## Gültigkeit

Diese Anleitung gilt für den EDER Power Climber in der Variante

EPC 130-11 und EPC 240-11. Zusätzlich zu dieser Anleitung gilt die separate Anleitung des jeweiligen Motors.

Die Anleitung richtet sich an ausgebildete und geschulte Industriekletterer, Baumpfleger und Höhenretter.

Die Anleitung enthält wichtige Informationen, um den EDER Power Climber sicher in Betrieb zu nehmen und zu verwenden, sowie über Risiken und Gefahren im Umgang mit diesem Gerät.

## GEFAHR

### Lesen und befolgen der Anweisung dieser Bedienungsanleitung

Diese Bedienungsanleitung beinhaltet wichtige Informationen um Brände, Sachschäden, Verletzungen und Tod zu verhindern.

## Haftungsausschluss

Der EDER Power Climber dient nur zur Unterstützungshilfe beim Auf- bzw. Abstieg am Seil. Der Anwender hat zu jeder Zeit für eine vollständig unabhängige Sicherung zu sorgen. Die Eder Maschinenbau GmbH schließt jegliche Haftung für Schäden, Verletzungen oder eine Todesfolge aus.

## Gewährleistung

Auf das Anbaugerät wird die gesetzliche Gewährleistungsfrist gegeben. Auftretende Mängel, die nachweisbar auf Material- oder Montagefehler zurückzuführen sind, müssen unverzüglich dem Verkäufer angezeigt werden. Der Nachweis über den Erwerb des Anbaugerätes muss bei Inanspruchnahme der Gewährleistung durch Vorlage von Rechnung und Kassenbon erbracht werden. Falls die Mängel durch natürlichen Verschleiß, Temperatur-, Witterungseinflüsse sowie durch Defekt infolge mangelhaften Anschlusses, Aufstellung, Bedienung, Schmierung oder Gewalt entstanden sind, ist die Gewährleistung der betroffenen Teile ausgeschlossen. Weiterhin wird für Schäden durch ungeeignete missbräuchliche Verwendung der Maschine z. B. unsachgemäße Änderungen oder eigenverantwortliche Instandsetzungsarbeiten des

Eigentümers oder von Dritten, aber auch bei vorsätzlicher Maschinenüberlastung keinerlei Gewährleistung übernommen.

## Garantie

Der Gewährleistungszeitraum bei gewerblichem bzw. beruflichem Einsatz oder Gebrauch beträgt 12 Monate ab Auslieferungsdatum. Die gesetzliche Gewährleistung bleibt davon unberührt. Garantieleistungsansprüche sind durch den Käufer stets mittels des Original-Kaufbeleges nachzuweisen. Dieser ist dem Garantieantrag in Kopie beizufügen. Käuferadresse und Seriennummer müssen eindeutig erkennbar sein. Auftretende Mängel innerhalb der Garantiezeit durch Material- oder Herstellungsfehler sind, sofern sie trotz sachgemäßer Bedienung und Pflege der Maschine entstanden sind, werden durch Ausbesserung beseitigt.

Der Hersteller übernimmt keine Gewährleistung oder Garantie für:

- Teile, die einem natürlichen Verschleiß unterliegen
- Nichtbeachtung der Bedienungsanleitung und mangelnder oder falscher Pflege
- Für Folgen unsachgemäßen Wartungs- und Instandhaltungsmaßnahmen
- Schäden aus unsachgemäßer Handhabung und falscher Bedienung

## Darstellung der Warnhinweise





SIGNALWORT	
<b>Art und Quelle der Gefahr!</b>	
Folgen	
➤ Gefahrenabwehr	

- Das **Signalwort** gibt die Schwere der Gefahr an.
- Der Absatz „**Art und Quelle der Gefahr**“ benennt die Art oder Quelle der Gefahr.
- Der Absatz „**Folgen**“ beschreibt mögliche Folgen bei Nichtbeachtung des Warnhinweises.
- Der Absatz „**Gefahrenabwehr**“ gibt an, wie man die Gefahr umgehen kann. Diese Maßnahmen zur Gefahrenabwehr müssen Sie unbedingt einhalten!

Die Signalwörter haben folgende Bedeutung:

Warnwort	Bedeutung
<b>GEFAHR!</b>	Kennzeichnet eine Gefahr, die mit Sicherheit zum Tod oder schwerer Verletzung führen wird, wenn Sie die Gefahr nicht vermeiden.
<b>WARNUNG!</b>	Kennzeichnet eine Gefahr, die zum Tod oder schwerer Verletzung führen kann, wenn Sie die Gefahr nicht vermeiden.
<b>VORSICHT!</b>	Kennzeichnet eine Gefahr, die zu leichten bis mittelschwere Verletzungen führen kann, wenn Sie die Gefahr nicht vermeiden
<b>ACHTUNG!</b>	Kennzeichnet mögliche Sachschäden. Die Umwelt, Sachwerte oder die Anlage selbst können Schaden nehmen, wenn Sie die Gefahr nicht vermeiden.

### Symbole in dieser Anleitung und auf dem Gerät

Symbol	Bedeutung
	Wenn diese Information nicht beachtet wird, kann dies zu Verschlechterungen im Betriebsablauf führen.
	Handlungsanweisung: Beschreibt Tätigkeiten, die ausgeführt werden müssen.
 	Die Betriebsanleitung enthält wichtige Informationen zum sicheren Betrieb. Vor dem Betrieb des Motors unbedingt durchlesen.

Symbol	Bedeutung
	<p>Abgase enthalten Kohlenmonoxid, ein farbloses, geruchloses und lebensgefährliches Gas. Den Motor nicht in einem geschlossenen Raum laufen lassen.</p>
	<p>Benzin ist extrem leicht entzündlich und kann explodieren. Von offenen Flammen oder anderen Entzündungsquellen fernhalten.</p>
	<p>Der Motor, die Seilscheiben und die Bremseinheit können im normalen Betrieb sehr heiß werden. Achten Sie darauf, heiße Teile des Gerätes nicht zu berühren.</p>
	<p>Warnung vor Einzugsgefahr in drehende Teile</p>
	<p>Gehörschutz tragen</p>

## Sicherheitshinweise

Der EDER Power Climber wurde gemäß den allgemein anerkannten Regeln der Technik hergestellt. Trotzdem besteht die Gefahr von Personen- und Sachschäden, wenn Sie die folgenden grundsätzlichen Sicherheitshinweise und die Warnhinweisen vor Handlungsanweisungen in dieser Anleitung nicht beachten.

- > Lesen Sie diese Anleitung gründlich und vollständig, bevor Sie den EDER Power Climber in Betrieb nehmen.
- > Bewahren Sie die Anleitung so auf, dass sie in einem leserlichen Zustand ist.

- > Stellen Sie sicher, dass die Anleitung jederzeit für alle Benutzer zugänglich ist.
- > Geben Sie den EDER Power Climber an Dritte stets zusammen mit dieser Anleitung weiter.

## **Bestimmungsgemäße Verwendung**

Sie dürfen den EDER Power Climber ausschließlich für die in dieser Anleitung beschriebenen Tätigkeiten einsetzen. Dabei müssen Sie stets die Leistungsgrenzen des Geräts einhalten.

Der EDER Power Climber EPC 130-11 ist für den Transport von einem Anwender mit Ausrüstung und ggf. Materialien ausgelegt. Der EDER Power Climber EPC 130-11 darf nur von einer Person gesteuert werden. Die Gesamtlast an dem EDER Power Climber EPC 130-11 darf 130kg nicht übersteigen. Es darf nur das Seil ECR 11mm verwendet werden.

Der EDER Power Climber EPC 240-11 ist für den Transport von einem Anwender mit Ausrüstung und ggf. Materialien sowie für die Mitnahme einer weiteren Person z.B. in Rettungseinsätzen ausgelegt. Der EDER Power Climber EPC 240-11 darf nur von einer Person gesteuert werden. Die Gesamtlast an dem EDER Power Climber EPC 240-11 darf 240kg nicht übersteigen. Es darf nur das Seil ECR 11mm verwendet werden.

Bei Verwendung als Personentransport, wobei das Gerät und der Bediener sich an einem festen Punkt oberhalb der zu befördernden Person befindet, muss zwischen der zu befördernden Person und dem Bediener eine gesicherte und dauerhafte Sicht- und Sprachverbindung bestehen.

Die bestimmungsgemäße Verwendung schließt auch ein, dass Sie diese Anleitung und insbesondere das Kapitel „Sicherheitshinweise“ vollständig gelesen und verstanden haben.

## **Nicht bestimmungsgemäße Verwendung**

Jegliche nicht bestimmungsgemäße Verwendung ist unzulässig. Als nicht bestimmungsgemäße Verwendung gilt, wenn Sie

- Sicherheitseinrichtungen entfernen oder verändern,
- den EDER Power Climber anders verwenden, als es im Kapitel „Bestimmungsgemäße Verwendung“ beschrieben ist,
- andere Reinigungs-, Wartungs- und Reparaturmaßnahmen durchführen, als die, die in den Kapiteln Reinigung und Wartung aufgeführt sind,
- die Anbaugeräte unter Betriebsbedingungen verwenden, die von den in dieser Anleitung beschriebenen abweichen.



- Der EDER Power Climber ist nicht für EEX geschützte Bereiche geeignet. Falls das Gerät trotzdem in einem EEX geschützten Bereich eingesetzt werden soll, muss durch den Betreiber eine Gefährdungsbeurteilung durchgeführt werden.

Bei nicht bestimmungsgemäßer Verwendung des Geräts erlöschen alle Garantieansprüche.

Der Hersteller haftet nicht für Schäden am Gerät und für Personenschäden, die durch nicht bestimmungsgemäße Verwendung entstehen.

## Qualifikation des Personals

Der EDER Power Climber darf nur von Personen verwendet werden,

- die sich anhand dieser Anleitung mit dem Gerät und den damit verbundenen Gefahren vertraut gemacht haben.
- die eine entsprechende Ausbildung im Bereich Höhenarbeit bzw. Höhenrettung vorweisen können.

Personen, die den EDER Power Climber verwenden, dürfen weder unter dem Einfluss von Alkohol, sonstigen Drogen oder Medikamenten, die die Reaktionsfähigkeit beeinflussen, stehen noch müde, krank oder gereizt sein.

Personen unter 18 Jahren dürfen das Gerät nicht bedienen. Zulässig ist es jedoch, Personen über 16 Jahren derartige Tätigkeiten zu übertragen, soweit dies zur Erreichung eines Ausbildungszieles erforderlich ist und der Schutz durch die Aufsicht eines Fachkundigen gewährleistet ist.

## Das müssen Sie beachten

### Allgemeine Sicherheitshinweise

- > Halten Sie die Anweisungen in dieser Anleitung unbedingt ein, um Gefahren auszuschließen und Schäden zu vermeiden.
- > Halten Sie die einschlägigen Unfallverhütungsvorschriften sowie die sonstigen allgemein anerkannten sicherheitstechnischen und arbeitsmedizinischen Regeln ein.
- > Nehmen Sie Wartungs- und Reinigungsarbeiten sowie das Transportieren des Geräts nur bei abgeschaltetem Motor vor.
- > Betreiben Sie das Gerät ausschließlich mit den vom Hersteller angebrachten bzw. vorgesehenen Schutzeinrichtungen.
- > Tragen Sie bei langen Haaren ein Haarnetz, wenn Sie mit dem Gerät arbeiten.
- > Rauchen Sie weder während des Betankens noch während der Arbeit mit dem Gerät.

- > Die Gebrauchsanweisungen aller verwendeten Ausrüstungsgegenstände müssen zwingend befolgt werden.

## Sicherheitshinweise zum Arbeitsplatz

- > Verwenden Sie den EDER Power Climber nicht in einer explosiven Umgebung
- > Sorgen Sie am Arbeitsplatz für ausreichende Beleuchtung.
- > Verwenden Sie den EDER Power Climber mit Verbrennungsmotor nur in gut belüfteten Umgebungen und nicht in geschlossenen Räumen. Die Abgase enthalten giftiges Kohlenmonoxyd.
- > Lassen Sie das Gerät nicht dauerhaft im Regen stehen.
- > Achten Sie darauf, dass weder das Seil noch die **Persönliche-Schutz-Ausrüstung** an rauen Materialien oder scharfen Kanten bzw. Gegenständen reibt.
- > Achten Sie auf gute Wetterbedingungen. Bei starkem Wind, starkem Regen, schlechten Sichtverhältnissen oder Gewitter darf der EDER Power Climber nicht eingesetzt werden.

## Verhalten im Notfall

Wenn z. B. durch Fehlfunktionen oder gefährliche Situationen unmittelbare Verletzungsgefahr für Personen besteht oder das Gerät beschädigt werden kann:

- > Schalten Sie den EDER Power Climber aus.
- > Lösen Sie sich erst aus dem EDER Power Climber, wenn Sie in einem weiteren Sicherungssystem gesichert sind.
- > Lassen Sie die Fehlfunktionen durch einen autorisierten Fachhändler beseitigen.

## WARNUNG

**Regungsloses Hängen in einem Gurt kann zu einem Hängetrauma führen und damit zu schweren Verletzungen oder Tod führen.**

## Sicherheitseinrichtungen

Der EDER Power Climber darf nur mit den für den Verwendungszweck vorgesehenen Schutz- und Sicherheitseinrichtungen (z. B. Deckel) verwendet werden. Schutz- und Sicherheitseinrichtungen dürfen nicht unwirksam gemacht werden und müssen gegebenenfalls gereinigt werden.

## Persönliche Schutzausrüstung

> Tragen Sie beim Bedienen stets folgende persönliche Schutzausrüstung:

- enganliegende Kleidung, ggf. ein Haarnetz
- Helm
- Gehörschutz
- Mitlaufendes Auffanggerät
- Klettergeschirr mit entsprechenden Karabinern

i

Die persönliche Schutzausrüstung muss den geltenden Unfallverhütungsbestimmungen entsprechen.

Weitere Schutzausrüstung kann aufgrund der durchzuführenden Tätigkeiten notwendig sein.

## Aufbau und Funktion

### Aufbau EPC 130-11

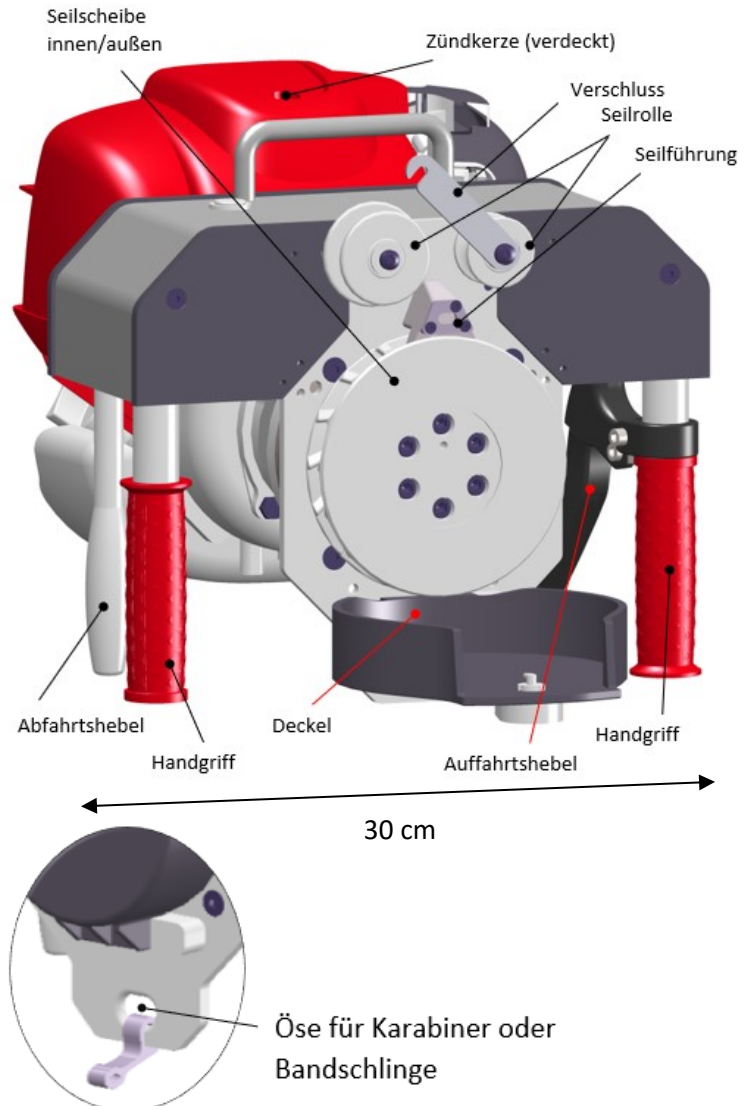

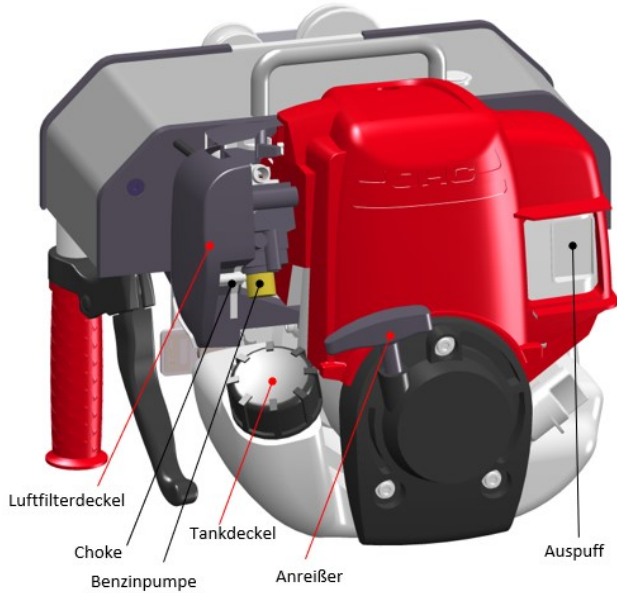
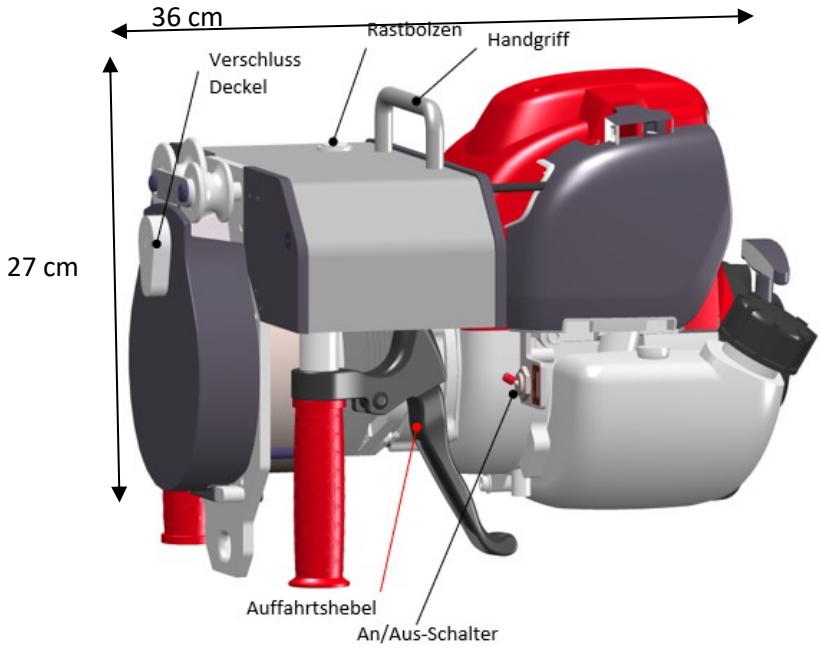

## Aufbau EPC 240-11

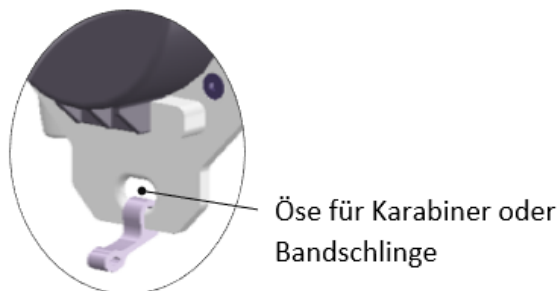
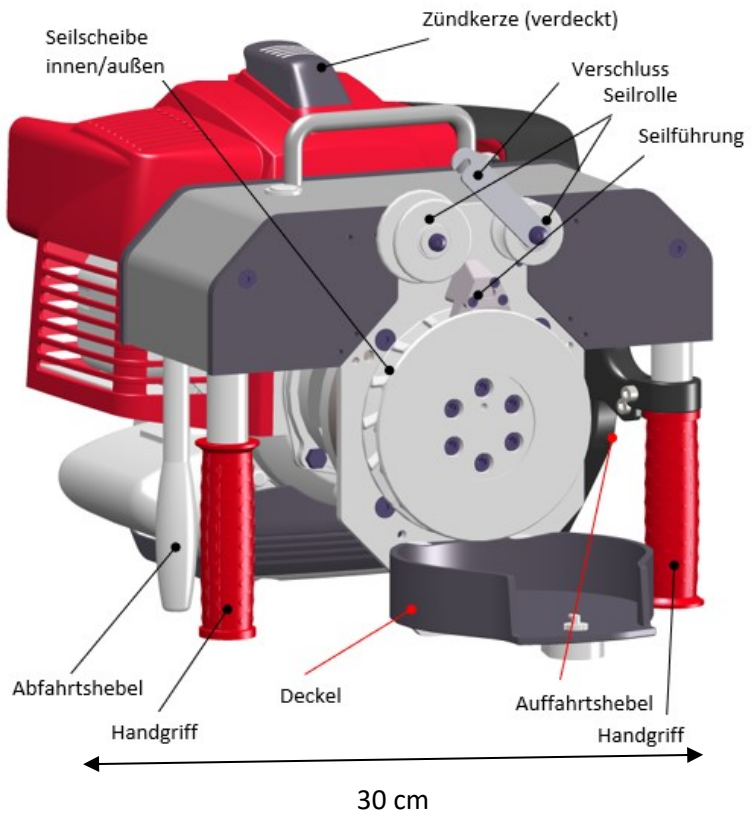

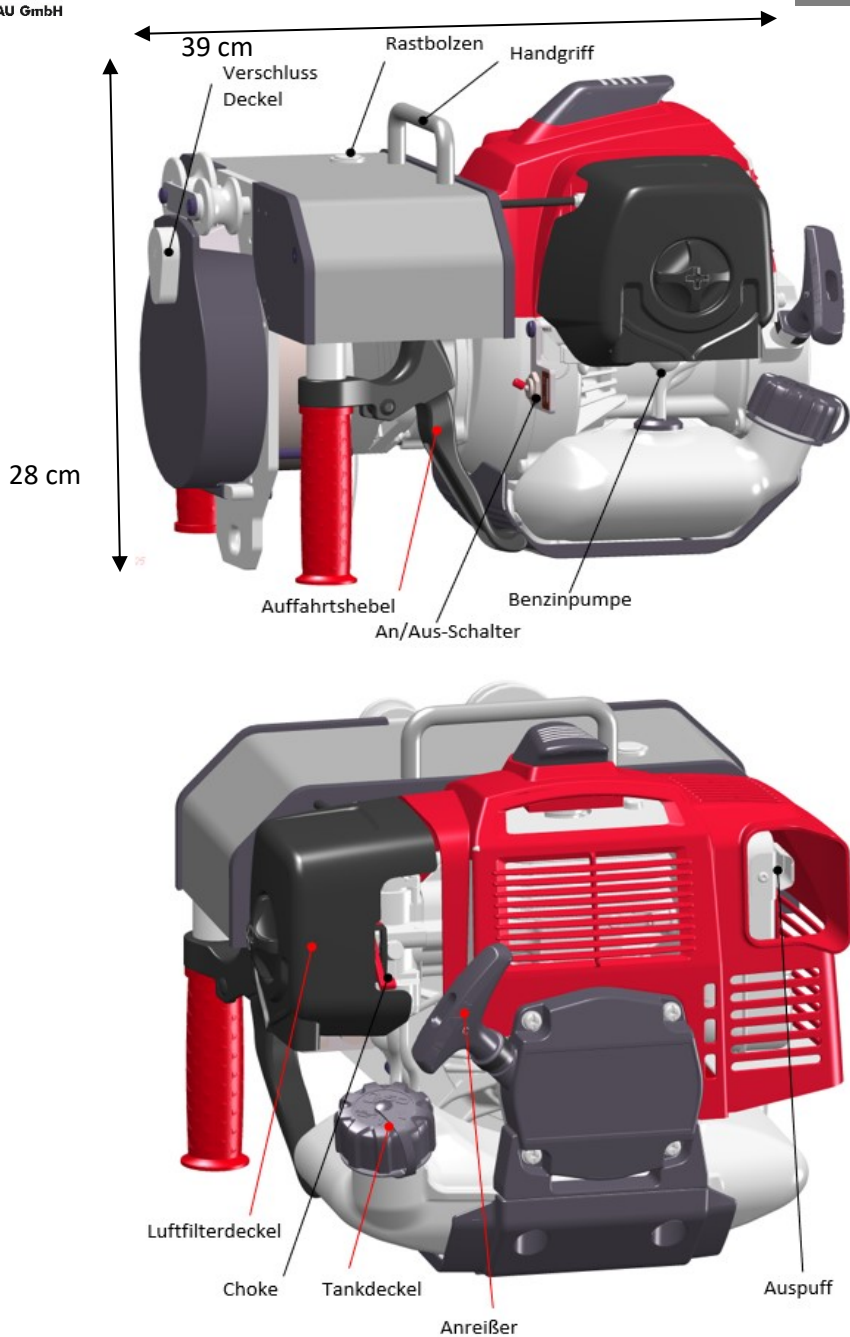

## Transport

### VORSICHT

#### Heiße Bauteile

Der Verbrennungsmotor wird im Betrieb heiß. Achten Sie beim Transport darauf, den Verbrennungsmotor nicht zu berühren, so lange dieser heiß ist.

### ACHTUNG

#### Gefahr durch auslaufenden Kraftstoff!

Wenn der Einfüllstutzen für den Kraftstoff nicht richtig verschlossen ist, kann Kraftstoff austreten und die Umwelt verschmutzen.

- > Kontrollieren Sie vor dem Transportieren, ob der Einfüllstutzen für den Kraftstoff richtig verschlossen ist.
- > Sichern Sie beim Transport auf Fahrzeugen das Gerät gegen Umkippen.

## Transportschäden

Sichtbare Transportschäden erkennen Sie an Verpackungsschäden oder an zerkratzten und deformierten Teilen an dem Gerät.

- > Vermerken Sie den Schaden unbedingt auf dem Frachtbrief: sowohl auf der Kopie, die Sie erhalten als auch auf dem Frachtbrief, den Sie unterschreiben müssen.
- > Lassen Sie den Überbringer (Fahrer) unbedingt gegenzeichnen.

Sollte der Anlieferer sich weigern den Transportschaden zu bestätigen, ist es besser, wenn Sie die Annahme gänzlich verweigern und uns sofort informieren. Ein Anspruch im Nachhinein, ohne direkten Vermerk auf dem Frachtbrief, wird weder vom Spediteur noch von dem Transportversicherer anerkannt.

Wenn Sie einen verdeckten Transportschaden vermuten:

- > Melden Sie verdeckte Transportschaden spätestens nach zwei Tagen, das heißt, dass Sie in diesem Zeitraum Ihre angelieferte Ware überprüft haben müssen. Meldungen danach werden in der Regel nicht akzeptiert.



- > Vermerken Sie auf den Frachtpapieren in jedem Fall: „Die Warenannahme erfolgt unter Vorbehalt eines verdeckten Transportschadens“.

Versicherungen der Spediteure reagieren oftmals sehr misstrauisch und verweigern Ersatzleistungen. Versuchen Sie deshalb, die Schäden eindeutig nachzuweisen (eventuell Foto).

## **Inbetriebnahme und Bedienung**

Bevor Sie den EDER Power Climber starten, müssen Sie sichere Arbeitsbedingungen herstellen. Überprüfen Sie, ob

- > die Seile oder andere Ausrüstung keine Beschädigungen oder übermäßigen Verschleiß aufweisen, andernfalls tauschen Sie das Equipment entsprechend aus.
- > die letzte Wartung des EDER Power Climbers vor weniger als einem Jahr stattgefunden hat
- > Griffe sauber und trocken sind
- > sowohl der Kraftstoffbehälter als auch das Gerät sich außerhalb von feuergefährlichen Umgebungen befinden. Beachten Sie, dass geschlossene, leere Kraftstoffbehälter explosive Dämpfe enthalten können.

## Einlegen des Seils

### WARNUNG

#### Seiltyp

Für den EDER Power Climber darf nur das offizielle Eder Kletterseil verwendet werden (s. Typenschild). Dieses Seil ist nach EN 1891 Typ A zertifiziert. Andere Seiltypen können zu erhöhtem Verschleiß, zum Durchdrehen oder Reißen führen.

#### Beschädigungen am Seil

Verschleiß am Seil ist normal. Daher muss das Seil von Zeit zu Zeit ausgetauscht werden (s. Abschnitt Seilverschleiß). Ist der Mantel jedoch beschädigt, muss das Seil sofort ausgetauscht werden.

Prüfen Sie vor jeder Anwendung das Seil auf mögliche Beschädigungen.

#### Seilendknoten

Achten Sie darauf, dass das Seil einen geeigneten Seilendknoten aufweist, so dass Sie beim Abfahren nicht über das Seilende hinausfahren können. Der Seilendknoten muss größer als die Seilführung sein.



- > Achten Sie auf eine sichere Verankerung des Kletterseiles
- > Öffnen Sie den Deckel durch Drehen des Deckel-Verschlusses um 90° gegen den Uhrzeigersinn. Anschließend lässt sich der Deckel aufklappen.
- > Öffnen Sie den Verschluss an der Seilrolle
- > Führen Sie das Seil als Schlaufe zwischen den beiden Seilrollen durch
- > Führen Sie die Schlaufe um die Seilscheiben
- > Ziehen Sie an dem Seilende, um das Seil in die Verzahnung zu drücken
- > Schließen Sie den Deckel und den Verschluss an der Seilrolle

## VORSICHT

### Fassen in den Seileinlaufbereich

Das Hineinfassen in den Seileinlaufbereich kann zu Verletzungen führen.

Achten Sie darauf, dass der Deckel geschlossen ist und greifen Sie nicht in den Seileinlaufbereich.

### Schließen des Deckels

Der Deckel sorgt für die Führung des Seils zwischen den Seilscheiben und verhindert das Durchrutschen des Seils und somit eine Beschädigung des Seils durch die Seilscheiben. Achten Sie darauf, dass der Deckel richtig eingerastet ist.

### Beschädigung der Seilscheiben

Ein verschmutztes oder sandiges Seil erhöht die Reibung zwischen den Seilscheiben und dem Seil und führt somit zu einem erhöhten Verschleiß oder Beschädigungen an den Seilscheiben und dem Seil.

## Aufbau und Verwendung

Überprüfen Sie das funktionelle Zusammenspiel Ihrer Ausrüstungselemente mit diesem Gerät. Die verwendete Ausrüstung muss mit der in Ihrem Land geltenden Norm übereinstimmen.

Beachten Sie die geltenden Arbeitssicherheitsvorschriften/ Betriebssicherheitsverordnungen und Gesetzgebung in Ihrem Land.

Im Folgenden werden die möglichen Konfigurationen zur Verwendung des EDER Power Climbers aufgezeigt. Machen Sie sich vor dem Auf- bzw. Abstieg mit dem Gerät mit der jeweiligen Vorort-Situation vertraut und prüfen Sie, ob ein Aufbau und Verwendung nach geltenden Sicherheitsstandards möglich ist.

### Aufbau mit Sicherungsseil – aktiv

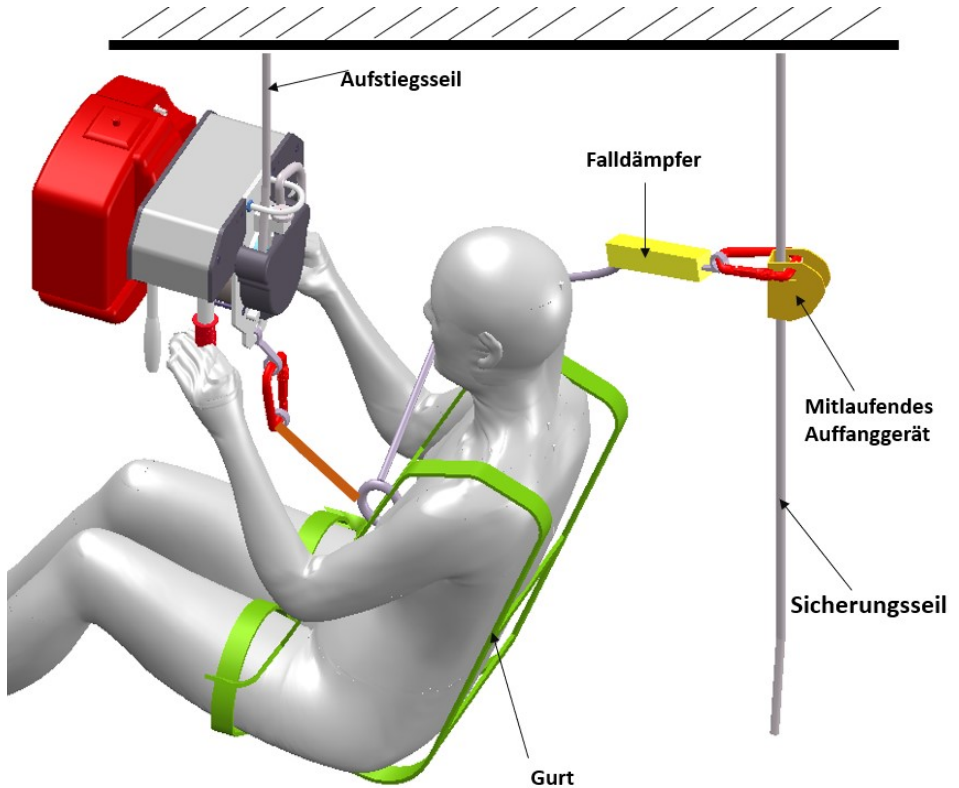

Sicherungsseil nach EN 1891 Typ A – Beachten Sie die Bedienungsanleitung des mitlaufenden Auffanggerätes und das zulässige Maximalgewicht des verwendeten Falldämpfers.

### Aufbau mit Sicherungsseil und Zusatzlast

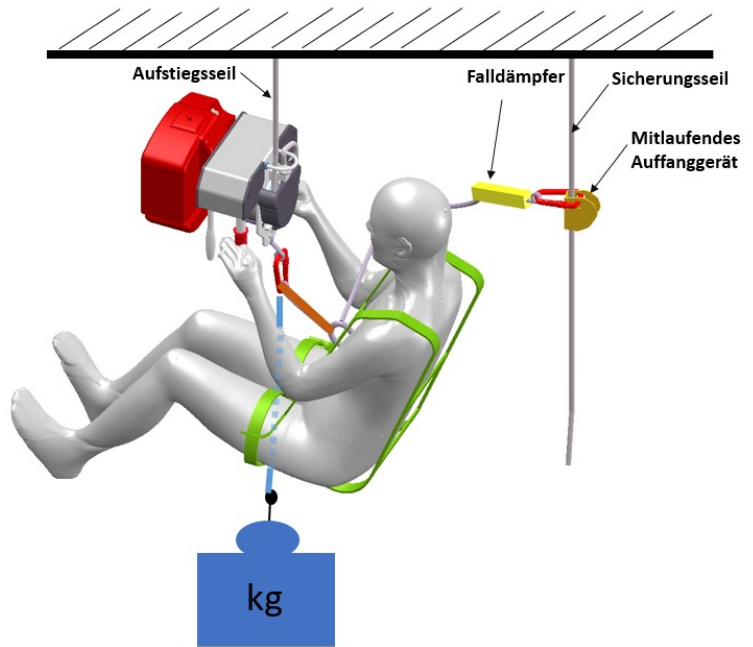

Sicherungsseil nach EN 1891 Typ A – Beachten Sie die Bedienungsanleitung des mitlaufenden Auffanggerätes und das zulässige Maximalgewicht des verwendeten Falldämpfers.

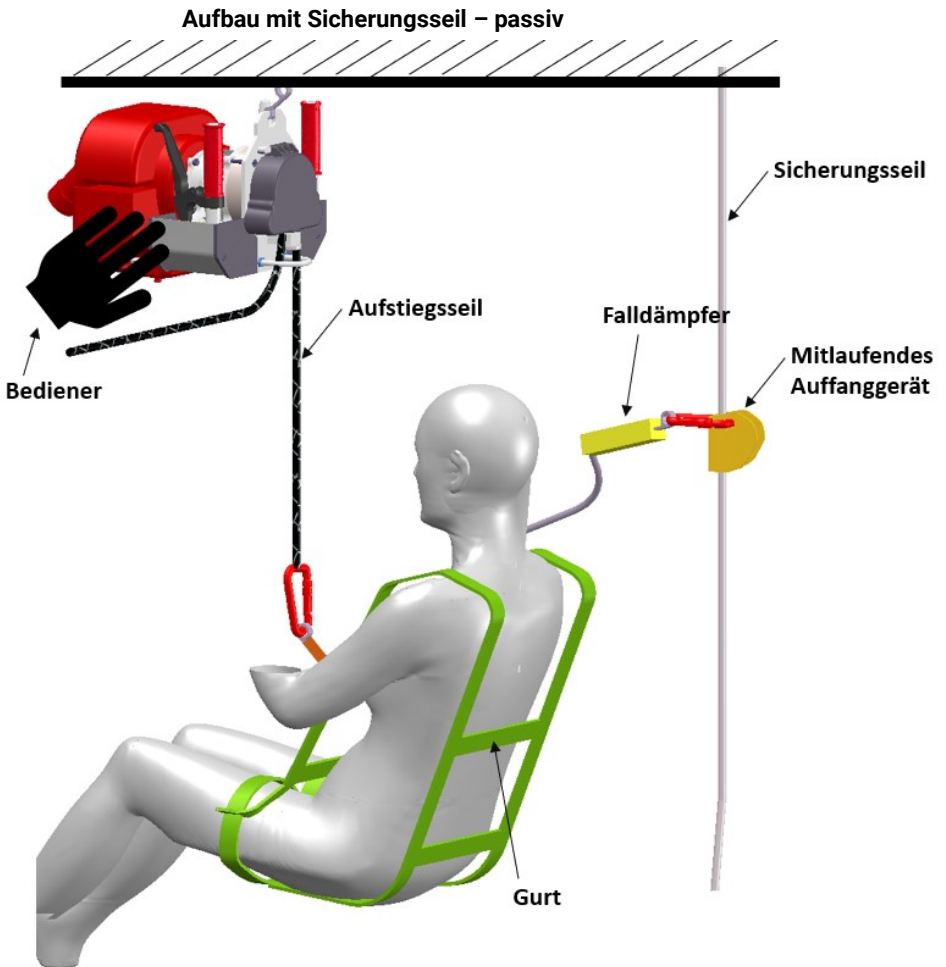

Sicherungsseil nach EN 1891 Typ A – Beachten Sie die Bedienungsanleitung des mitlaufenden Auffanggerätes und das zulässige Maximalgewicht des verwendeten Falldämpfers.

Sichtkontakt und eine Kommunikation muss jeder Zeit möglich sein.

### Aufbau mit Sicherungsseil – passiv

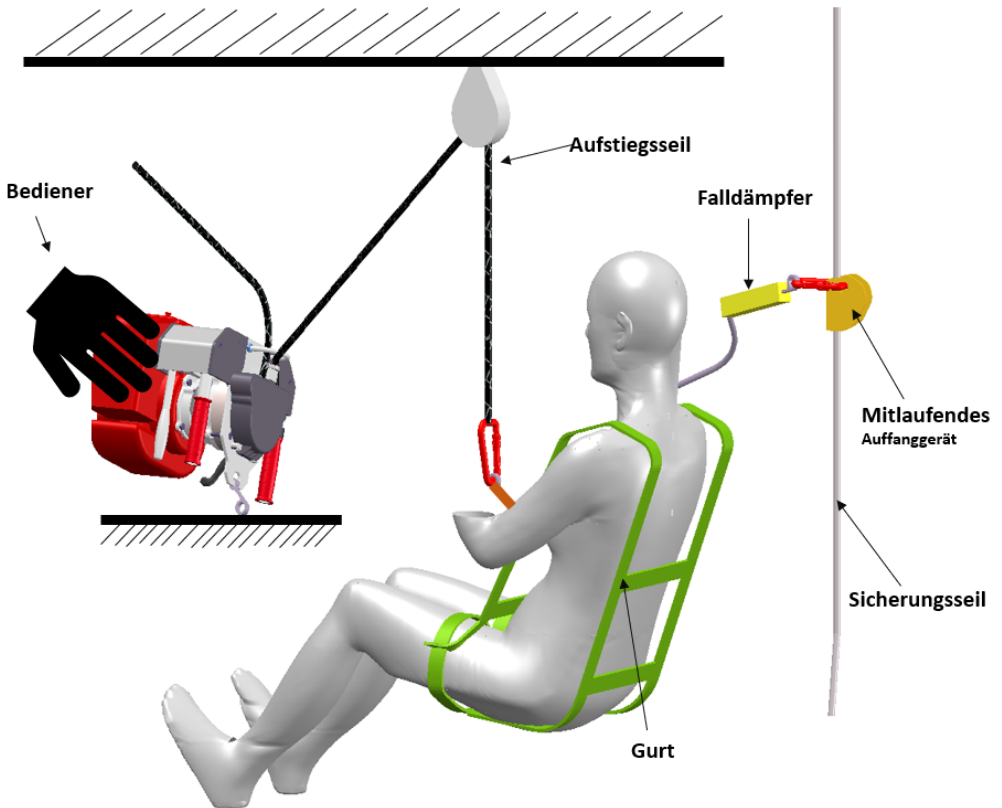

Sicherungsseil nach EN 1891 Typ A – Beachten Sie die Bedienungsanleitung des mitlaufenden Auffängergerätes und das zulässige Maximalgewicht des verwendeten Falldämpfers.

Sichtkontakt und eine Kommunikation muss jeder Zeit möglich sein.

Achten Sie auf eine geeignete Umlenkrolle.

**Aufbau Rettungsfall – nur zulässig für Modell EPC 240-11**

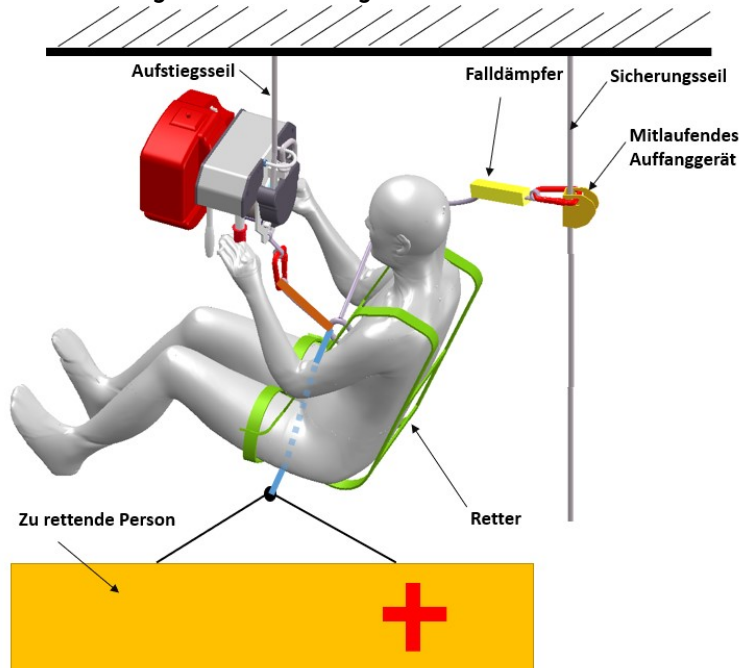

Sicherungsseil nach EN 1891 Typ A – Beachten Sie die Bedienungsanleitung des mitlaufenden Auffangerätes und des Falldämpfers, sowie das jeweils zulässige Maximalgewicht.

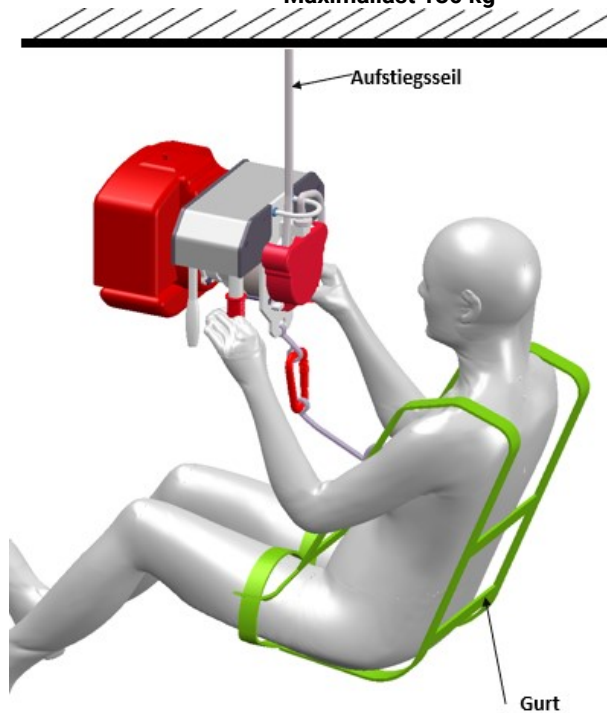

**Aufbau als Einseilsystem im Bereich SKT (Baumklettern)  
Maximallast 130 kg**

Das Einseilsystem ist ausschließlich im Bereich SKT d.h. in Situationen zugelassen, die sich auf Nummer 3.4.2 der Betriebssicherheitsverordnung berufen (z.B. beim Baumklettern). Das maximal zulässige Gewicht beim Einseilsystem beträgt 130kg.

Prüfen Sie vor der Anwendung, ob die in Ihrem Land zuständige Betriebssicherheitsverordnung bzw. die geltenden Gesetze und Vorschriften ein Einseilsystem zulassen.

Das Verwenden des Eder Power Climber ohne eine zweite Sicherung erfolgt immer auf eigenes Risiko und die Eder Maschinenbau GmbH übernimmt keinerlei Haftung in diesem Fall.

**WARNUNG****Zusätzliche Seilprüfung und häufiger Austausch**

## WARNUNG

Wird kein zusätzliches Sicherungsseil verwendet muss ein verstärktes Augenmerk auf das Aufstiegsseil gelegt werden:

- > Prüfen Sie das Seil mit größtmöglicher Aufmerksamkeit vor jeder Verwendung auf Verschmutzung und starken Abrieb. Tauschen Sie das Seil schon bei geringerem Abrieb aus.
- > Sollte das Seil durchrutschen, d.h. es drehen sich nur die Seilscheiben, aber das Gerät fährt nicht am Seil hinauf, so muss der Motor **sofort** abgeschaltet werden



**Das Seil verschleißt beim Durchrutschen innerhalb weniger Sekunden und führt zu starken Beschädigungen oder zum Riss des Seiles.**

### Hebevorgänge

Beachten Sie beim Heben von Lasten die gängigen Arbeitssicherheitsvorschriften in Ihrem Land.

Grundlegende Sicherheitsvorschriften beim Heben sind:

- > Der Aufenthalt unter schwebenden Lasten ist verboten
- > Halten Sie Abstand zur Last
- > Ziehen Sie nicht schräg zur Last
- > Behalten Sie die Last immer im Auge
- > Achten Sie darauf, dass eine Kommunikation sichergestellt ist
- > Die zulässige Nutzlast (240kg) darf nicht überschritten werden

EPC 130- 11: 130kg

EPC 240- 11: 240kg

### Motor starten

Sehen Sie hierzu die separate Bedienungsanleitung vom Motor.

### Bedienung

Zum Befahren des Seiles hängt sich der Bediener mit seinem Karabiner vom Klettergeschirr oder mit einer Bandschlinge in die Karabinerlasche des EDER Power Climbers ein.

## WARNUNG

### Unabhängiges Sicherungssystem

Der EDER Power Climber ist lediglich eine Auf-/Abstiegshilfe. Sie müssen zu jeder Zeit mit einem zweiten Sicherungssystem verbunden sein. Verwenden Sie dazu ein mitlaufendes Auffanggerät. Wir empfehlen das Petzl ASAP LOCK.

Beachten Sie die Bedienungsanleitung des mitlaufenden Auffanggerätes.

Beim reinen Baumklettern kann unter Umständen auf das Sicherungsseil verzichtet werden. Beachten Sie hierbei die in Ihrem Land geltenden Vorschriften.

Durch Betätigen des Auffahrhebels wird am Motor Gas gegeben und der EDER Power Climber fährt am Seil nach oben. Zum Stoppen lassen Sie den Hebel wieder los. Achten Sie darauf, nicht zu stark zu beschleunigen.

Zum Abfahren betätigen Sie den Abfahrhebel und der EDER Power Climber fährt am Seil nach unten.

- > Achten Sie darauf, dass das unbelastete Seil jederzeit nach unten weglafen kann.

Kontrollieren Sie vor jeder Anwendung, ob das Gerät am Seil frei rauf und runter fahren kann und nicht z.B. durch Knoten oder Hindernisse blockiert werden kann.

Achten Sie auf einen ausreichend festen Ankerpunkt sowohl für das Aufstiegsseil als auch für das Sicherungsseil. Achten Sie darauf, dass das Gerät in keiner Situation über den Ankerpunkt (z.B. ein Ast) fahren kann. Befestigen Sie ggf. einen Endpunkt (Knoten oder Seilklemme).

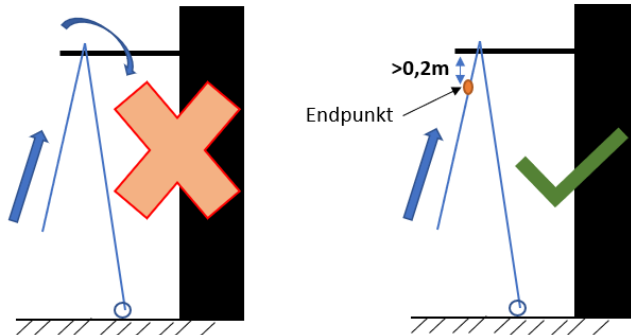

Prüfen Sie vor jeder Anwendung die Funktion der Bremse durch hoch und wieder runter fahren von einem Meter.

- > Sollte das Gerät im Stillstand das Gewicht nicht halten können, dann darf der EDER Power Climber nicht eingesetzt werden und muss zur Überprüfung eingeschickt werden.
- > Sollte das Gerät trotz Betätigung des Abfahrhebels nicht nach unten fahren, dann darf der EDER Power Climber nicht eingesetzt werden und muss zur Überprüfung eingeschickt werden.

## WARNUNG

### Durchrutschen des Seiles

- > Sollte das Seil durchrutschen und nicht von den Seilscheiben gefördert werden, darf kein Gas mehr gegeben werden!
- > Schalten Sie den Motor aus und brechen Sie den Klettervorgang sofort ab. Tauschen Sie das Seil aus.

**Das Seil verschleißt beim Durchrutschen innerhalb weniger Sekunden und führt zu starken Beschädigungen oder zum Riss des Seiles.**

### Verbrennungen

- Im Betrieb wird der Motor insbesondere am Auspuff heiß.
- Bei der Abfahrt des Gerätes wird die Energie in Wärme gewandelt. Dadurch kann das Gehäuse der Bremse heiß werden.
- An den Seilscheiben entsteht beim Fördern des Seiles Reibung. Die Seilscheiben können heiß werden.

Lassen Sie das Gerät abkühlen, bevor Sie das Gerät in den genannten Bereichen anfassen.

Rastbolzen

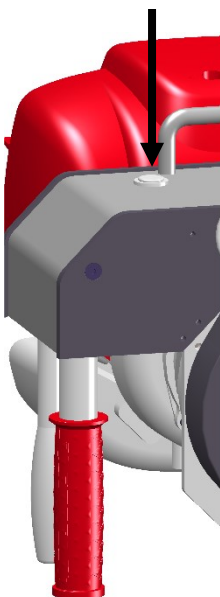

### Automatische Abfahrt

Der EDER Power Climber kann ohne eine Person abfahren. Dazu wird bei betätigter Bremse der Rastbolzen herunter gedrückt und der Bremshebel wieder losgelassen. Für eine eigenständige Abfahrt benötigt das Gerät aber eine Mindestlast von 10kg. Durch erneutes kurzes Betätigen des Abfahrhebels springt der Rastbolzen heraus und das Gerät stoppt.

## VORSICHT

### **Freie Abfahrtstrecke**

- >Prüfen Sie vor der automatischen Abfahrt, dass keine Hindernisse im Weg sind.
- >Es dürfen sich keine Personen unter dem Gerät befinden.
- > behalten Sie das fahrende Gerät jederzeit im Auge

## Reinigung und Instandhaltung

### WARNUNG

#### **Gefahr bei Wartungs-, Instandhaltungs- und Reinigungsarbeiten mit laufendem Antriebmotor!**

Verletzungen sind möglich.

Schalten Sie vor Instandhaltungs- und Reinigungsarbeiten den Antriebsmotor ab und warten Sie bis der Antriebsmotor nicht mehr heiß ist.

Prüfen Sie vor jedem Betrieb:

- > Ausreichend Kraftstoff im Tank
- > Sauberer Luftfilter
- > Leichtgängige Hebel
- > Funktion des Aus-Schalter am Motor
- > Sichtkontrolle auf Verschmutzungen oder Schäden

Um sicher arbeiten zu können, müssen Sie das Gerät nach jedem Gebrauch reinigen.

- > Entfernen Sie möglichen Seilabrieb vom Gerät
- > Verwenden Sie für die Außenflächen einen trockenen oder leicht feuchten Lappen und ggf. ein handelsübliches Reinigungsmittel.
- > Verwenden Sie keine fettlösenden, ätzenden oder aggressiven Reinigungsmittel

Wartungsarbeiten am Motor können entsprechend der Motor-Bedienungsanleitung durchgeführt werden.

Weitere Maßnahmen müssen durch eine zertifizierte Werkstatt durchgeführt werden.

## Seilverschleiß

Das Seil unterliegt im Betrieb einem natürlichen Verschleiß. Das Seil ist für bis zu 300 Zyklen bei 240kg bzw. 500 Zyklen bei 130kg Last geeignet. Ein Zyklus bedeutet das Auf- und wieder Abfahren in dem jeweiligen Seilabschnitt.

Unter Umständen muss das Seil aber bereits früher getauscht werden. Reinigen Sie das Seil nach jeder Verwendung, um einen höheren Verschleiß zu vermeiden. Sind Beschädigungen am Seilmantel zu erkennen oder nach einem Sturz in das Seil, muss das Seil ausgetauscht werden.

## Wartung und Störungen

Der EDER Power Climber muss jährlich durch eine zertifizierte Werkstatt geprüft werden. Ist die Prüfplakette neben dem Typenschild abgelaufen, so darf der EDER Power Climber nicht in Betrieb genommen werden.

Das Gerät ist ab Werk UVV geprüft. Tragen Sie auf der Prüfplakette den Monat des Erwerbes des Gerätes entsprechend der Rechnung ein. Im Falle einer Störung muss das Gerät von einer zertifizierten Werkstatt überprüft werden. In der folgenden Tabelle sind mögliche Fehler, Ursachen und ihre Beseitigung aufgelistet.

Störung	Ursache	Beseitigung
Motor springt nicht an	Luftfilter verstopft	Luftfilter reinigen/austauschen
	Zündfunken nicht gegeben	Zündkerze reinigen/austauschen
Seil rutscht durch	Abgenutzte Seilscheiben	Zertifizierte Werkstatt
	Seil verschlissen oder mit Abnutzungsspuren	Seil austauschen
Bremse hält nicht oder Abfahrts-	Bremsscheibe verschlissen	Zertifizierte Werkstatt

Störung	Ursache	Beseitigung
geschwindigkeit ist zu hoch		
Abfahrt nicht möglich	Bremshebel verklemmt	Zertifizierte Werkstatt

## Außerbetriebnahme und Entsorgung

Wenn der EDER Power Climber nicht mehr einsatztüchtig ist und verschrottet werden soll, müssen Sie ihn deaktivieren und demontieren, d. h. Sie müssen das Gerät in einen Zustand bringen, in dem es nicht mehr für die Zwecke, für die es konstruiert wurde, eingesetzt werden kann.

## Technische Daten

### EPC 130-11

Technische Daten	Wert	Anmerkung
Seil	Eder Kletterseil EN 1891 Typ A 11 mm  entspricht Teufelberger Patron Plus 11mm oder BEAL Industrie 11mm	Andere Seile nicht zulässig Typ: ECR-11mm (Eder Climbing rope)
Max. Aufstieghöhe	200m	
Gewicht	11 kg	Ohne 4-Takt- Kraftstoff
Zulässige Nutzlast	130kg	Max. 1 Person
Auffahrgeschwindigkeit	0,5m/s (130kg)	
Abfahrgeschwindigkeit	0,3m/s	
Abmessungen	30x27x36cm	
Tankvolumen	0,63 L	
Hubraum Motor	47,9 cm <sup>3</sup>	
Kraftstoff	4-Takt-Kraftstoff	
Motoröl	SAE 10W-30 API SJ	Alternativ gleich- /höherwertiges Öl
Geräuschpegel	97 dBA	
Einsatztemperatur	-20°C – +40°C	



## EPC 240-11

Technische Daten	Wert	Anmerkung
Seil	Eder Kletterseil EN 1891 Typ A 11mm  entspricht Teufelberger Patron Plus 11mm oder BEAL Industrie 11mm	Andere Seile sind nicht zulässig Typ: ECR-11mm (Eder Climbing rope)
Max. Aufstieghöhe	200m	
Gewicht	11,5 kg	Ohne 2-Takt Sonderkraftstoff
Zulässige Nutzlast	240kg oder max. 2 Personen	
Auffahrgeschwindigkeit	Max. 0,4m/s (240kg) Max. 0,6m/s (130kg)	
Abfahrgeschwindigkeit	Max. 0,3m/s	
Abmessungen	30x28x39cm	
Tankvolumen	1.1 L	
Hubraum Motor	53.2 cm <sup>3</sup>	
Kraftstoff	2-Takt Sonderkraftstoff	
Geräuschpegel	98 dBA	
Einsatztemperatur	-20°C - +40°C	

## Konformitätserklärung

Der Eder Maschinenbau GmbH  
Hersteller: Schweigerstraße 6  
38302 Wolfenbüttel  
Deutschland

erklärt hiermit, dass die nachfolgend bezeichnete Maschine aufgrund ihrer Konzipierung und Bauart den einschlägigen, grundlegenden Sicherheits- und Gesundheitsanforderungen der EG-Maschinenrichtlinie 2006/42/EG entspricht.

**Hauptbezeichnung: EDER Power Climber**

**Typ: EPC 130 -11mm Serien-Nr: EPC-130-02000 und darauf  
folgende EPC 240 -11mm Serien-Nr: EPC-240-02000 und  
darauf folgende**

Zur Umsetzung der in den EG-Richtlinien genannten Sicherheits- und Gesundheitsanforderungen wurden folgende Normen herangezogen:

DIN EN ISO 12100	DIN EN 354
DIN EN 1496	DIN EN 1891
DIN EN 341	DIN EN 349

Es ist durch interne Maßnahmen sichergestellt, dass die Seriengeräte immer den Anforderungen der aktuellen EG-Richtlinien und den angewandten Normen entsprechen.

Kennnummer der benannten Stelle: DEKRA 0158

Bevollmächtigte Person für die technischen Unterlagen: Michael Pögel

Wolfenbüttel, den 28.11.2022

**Ulrich Schrader, Geschäftsführer**



EDER - Maschinenbau GmbH  
Schweigerstraße 6  
38302 Wolfenbüttel  
Germany  
[www.eder-maschinenbau.de](http://www.eder-maschinenbau.de)  
[info@eder-maschinenbau.de](mailto:info@eder-maschinenbau.de)