

Bruksanvisning

EDER Power Climber

Klätterhjälp för att lyftas med ett rep

Typ EPC 130-11

Typ EPC 240-11

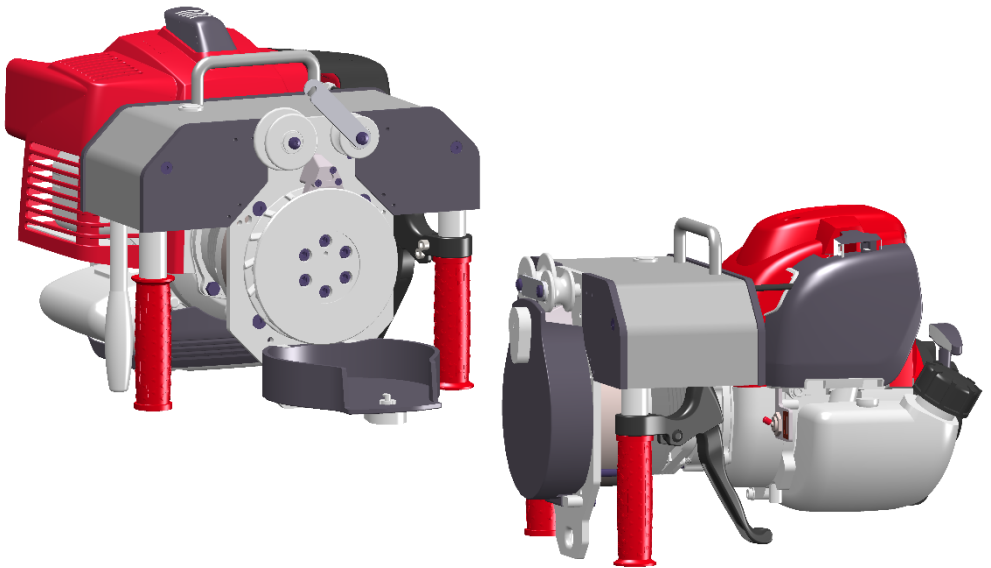

Innehåll

Giltighet.....	3
Ansvarsundantag	3
Ansvar	3
Visning av varningarna.....	4
Symboler i denna bruksanvisning och på apparaten.....	5
Säkerhetsanvisningar	6
Föreskriftsmässig användning	7
Ej föreskriftsmässig användning	7
Personalens kvalifikation	8
Detta skall beaktas.....	8
Säkerhetsanvisningar vid arbetsplatsen	8
Agerande i en nödsituation.....	9
Säkerhetsanordningar.....	9
Personlig skyddsutrustning	9
Uppbyggnad och funktion	10
Uppbyggnad EPC 130-11	10
Uppbyggnad EPC 240-11	12
Transport.....	14
Transportskador.....	14
Idrifttagning och Betjäning	15
Inläggning av repet.....	16
Konstruktion och användning.....	17
Start motorn	24
Betjäning.....	24
Automatisk avgång	26
Rengöring och service	27
Slitage på repet.....	28
Underhåll och störningar	28
Urdrifttagning och avfallshantering	29
Tekniska data.....	29
Konformitetsförklaring	31

Om denna anvisning

Giltighet

Denna anvisning gäller EDER Power Climber variant

EPC 130-11 och EPC 240-11. Förutom denna anvisning gäller den separata anvisningen till respektive förbränningsmotor.

Anvisningen riktar sig till utbildade och upplärda industriklättrare, arborister och personer inom räddningstjänst.

Anvisningen innehåller viktig information för att på ett säkert sätt sätta EDER Power Climber i drift och att använda den, samt om risker och faror vid hantering av denna enhet.

FARA

Läs och följ anvisningarna i den här bruksanvisningen.

Denna bruksanvisning innehåller viktig information för att förhindra bränder, egendomsskador, personskador och dödsfall.

Ansvarsundantag

Power Climber används endast som stöd för er under uppstigning eller nedstigning längs repet. Användaren måste alltid se till att det finns en oberoende säkerhet. Eder Maschinenbau GmbH avsäger sig allt ansvar för skador, olyckor eller dödsfall.

Ansvar

Påbyggnadsenheten omfattas av den lagstadgade garantin. Brister, som bevisligen beror på material- eller monteringsfel skall omgående rapporteras till säljaren. Om garantin tas i anspråk så skall inköpet av påbyggnadsenheten bevisas genom att visa upp faktura och kvitto. Garantin omfattar inte delar, om bristerna beror på naturligt slitage, inverkningar från temperaturer, väder och vind eller om det rör sig om defekter som beror på felanslutning anslutning, uppställning, betjäning, smörjning eller våld. Därutöver gäller inte garantin för skador, som beror på olämplig användning av maskinen, t.ex. felaktigt utförda ändringar eller reparationsarbeten under eget ansvar utförda av ägaren eller utomstående, men även uppsåtlig överbelastning av maskinen.

Garanti

Garantiperioden är vid yrkesmässig/kommersiell användning 12 månader från leveransdatum. Den lagstadgade garantitiden omfattas inte av detta. Garantianspråk skall alltid beläggas av köparen genom att visa upp kvittot i original. Detta skall bifogas i form av en kopia till garantiansökan Köparens adress och serienummer måste vara tydligt synliga. Fel som uppstår inom garantiperioden på grund av material- eller tillverkningsfel, förutsatt att de har uppstått trots korrekt drift och vård av maskinen, kommer att åtgärdas genom reparation.

Tillverkaren tar inte på sig ansvar eller garanti för:

- delar, som är föremål för naturligt slitage
- om bruksanvisningen inte beaktas eller bristande eller felaktigt underhåll
- följer vid felaktiga underhålls- och reparationsåtgärder
- Skador orsakade av felaktigt handhavande och felaktigt betjäning

Visning av varningarna

SIGNALORD

Farans typ och källa

Följder





- Undvikande av faror

- **Signalordet** anger hur farans omfattning.
- Stycket "**Farans typ och orsak**" beskriver farans typ och orsak.
- Stycket "**Konsekvenser**" beskriver möjliga konsekvenser vid ej beaktande av varningen.
- Stycket "**Undvikande av fara**" beskriver hur faran kan undvikas. Dessa åtgärder för att undvika faran skall iakttas.

Signalorden har följande betydelse:

Varningsord	Betydelse
FARA!	Markerar en fara, som med säkerhet leder till döden eller svåra personskador, om den inte undviks.
VARNING!	Markerar en fara, som kan leda till döden eller svåra personskador, om den inte undviks.
FÖRSIKTIGT!	Markerar en fara, som kan leda till alltifrån lätta till svåra personskador, om den inte undviks.
OBSERVERA!	Markerar möjliga materiella skador. Miljön, materiella värden eller anläggningen som sådan kan ta skada om faran inte undviks.

Symboler i denna bruksanvisning och på apparaten

Symbol	Betydelse
	Om denna information inte beaktas så kan det leda till försämrad drift.
	Instruktion: Beskriver åtgärder, som skall utföras.
 	Bruksanvisningen innehåller viktig information om säker drift. Innan drift av motorn, se till att läsa igenom bruksanvisningen.

Symbol	Betydelse
	<p>Avgaser innehåller koloxid, en färglös och luftfri gas som är livsfarlig.</p> <p>Kör inte motorn i ett slutet rum.</p>
	<p>Bensin är ytterst lättantändligt och kan explodera. Håll bränslet på avstånd från lågor eller andra tändkällor.</p>
	<p>Motorn, repskivorna och bromsenheten kan bli mycket varma under normal drift. Akta er från att beröra heta delar på apparaten.</p>
	<p>Varning för att dras in av roterande delar</p>
	<p>Bär hörselskydd</p>

Säkerhetsanvisningar

EDER Power Climber tillverkas enligt allmänt vedertagen teknisk praxis. Trots det finns det risk för personskador och materiella skador om följande grundläggande säkerhetsanvisningar och varningarna före instruktionerna i denna anvisning inte beaktas.

- > Läs den här bruksanvisningen noggrant och fullständigt innan ni sätter EDER Power Climber i drift.
- > Spara bruksanvisningen så att den alltid är i ett läsbart skick.

- > Se till att anvisningen alltid är tillgänglig för alla användare.
- > Överlämna alltid bruksanvisningen tillsammans med EDER Power Climber till tredje person vid ägarbyte.

Föreskriftsmässig användning

EDER Power Climber får endast användas för de arbeten som beskrivs i denna anvisning. I det sammanhanget skall alltid utrustningens prestandagränser iakttas.

EDER Power Climber EPC 130-11 är konstruerad för transport av en användare med utrustning och eventuellt material. EDER Power Climber EPC 130-11 får endast styras av en person. Den totala lasten på EDER Power Climber EPC 130-11 får inte överstiga 130 kg. Endast 11 mm rep från ECR får användas.

EDER Power Climber EPC 240-11 är konstruerad för transport av en användare med utrustning och eventuellt material samt för transport av ytterligare en person, t. ex. vid räddningsinsatser. EDER Power Climber EPC 240-11 får endast styras av en person. Den totala lasten på EDER Power Climber får inte överstiga 240 kg. Endast 11 mm rep från ECR får användas.

När utrustningen används som persontransport, varvid utrustningen och operatören befinner sig på en fast plats över personen som ska transporteras, ska operatören och personen som ska transporteras befinna sig inom syn- och hörhåll.

Till den föreskriftsmässiga användningen hör att du läst denna anvisning och framför allt kapitlet "Säkerhetsanvisningar".

Ej föreskriftsmässig användning

All ej föreskriftsmässig användning är förbjuden. Såsom ej föreskriftsmässig användning anses om

- säkerhetsanordningar tas bort eller förändras
- att använda EDER Power Climber på annat sätt än det som beskrivs i kapitlet "Föreskriftsmässig användning",
- att utföra andra rengörings-, underhålls- och reparationsåtgärder än de som anges i kapitlet Rengöring och underhåll,
- påbyggnadsenheterna används under driftsförhållanden som avviker från de som beskrivs i denna anvisning.
- EDER Power Climber är inte lämplig för EEX-skyddade områden. Om produkten ändå ska användas i ett EEX-skyddat område måste operatören göra en riskbedömning.

Vid ej föreskriftsmässig användning upphör garantin att gälla i sin helhet.

Tillverkaren ansvarar inte för skador på utrustningen och för personskador, som beror på ej föreskriftsmässig användning.

Personalens kvalifikation

EDER Power Climber får endast användas av personer,

- som genom bruksanvisningen är förtrogna med enheten och de därmed förbundna riskerna.
- som har lämplig utbildning inom höjdarbete eller höjdräddning.

Personer, som betjänar EDER Power Climber får varken vara påverkade av alkohol, övriga droger eller mediciner, som påverkar reaktionsförmågan, eller vara trötta, sjuka eller ur psykisk balans.

Personer under 18 år får inte betjäna apparaten. Det är dock tillåtet att överlåta sådana arbeten på personer över 16 år, om det sker inom ramen för en utbildning och om arbetena utförs under överinseende av en sakkunnig person.

Detta skall beaktas

Allmänna säkerhetsanvisningar

- > Det är viktigt att iaktta instruktionerna i denna anvisning för att utesluta faror och skador.
- > Iaktta de gällande föreskrifterna för förebyggande av olyckor och de övriga allmänna erkända säkerhetstekniska och arbetsmedicinska reglerna.
- > Utför underhålls- och rengöringsarbeten samt transport av enheten endast när motorn är avstängd.
- > Använd endast enheten med de skyddsanordningar, som monterats dit av tillverkaren eller avsetts av denne.
- > Använd hårnät vid långt hår när du arbetar med enheten.
- > Rök inte när du tankar eller arbetar med enheten.
- > Bruksanvisningen för all utrustning som används, måste ovillkorligen följas.

Säkerhetsanvisningar vid arbetsplatsen

- > Använd inte EDER Power Climber i en explosiv omgivning.
- > Se till att det finns tillräcklig belysning på arbetsplatsen.
- > Använd EDER Power Climber med förbränningsmotor endast i välventilerade omgivelningar och inte i slutna rum. Avgaserna innehåller giftig koloxid.

- > Lämna inte enheten ute i regnet under en längre tid.
- > Se till att, repet eller den personliga Sskydds-Autrustningen inte gnider mot grova material eller skarpa kanter eller föremål.
- > Se till att det är bra väder. Vid stark vind, kraftigt regn, dålig sikt eller vid åskväder får EDER Power Climber inte användas.

Agerande i en nödsituation

Om det föreligger en omedelbar risk för personskador eller om enheten kan skadas på grund av felfunktioner eller farliga situationer eller om enheten kan skadas:

- > Stäng av EDER Power Climber.
- > Lossa er från EDER Power Climber, först när ni är säkrad med ett annat säkringssystem.
- > Låt en auktoriserad återförsäljare åtgärda felen.

VARNING

Att hänga orörlig i en sele kan leda till ett trauma som kan leda till allvarliga skador eller dödsfall.

Säkerhetsanordningar

EDER Power Climber får bara användas med avsedda skydds- och säkerhetsanordningar, lämpliga för ändamålet (t. ex. lock). Skydds- och säkerhetsanordningar får inte göras överksamma och skall rengöras vid behov.

Personlig skyddsutrustning

- > Använd alltid följande personliga skyddsutrustning:
 - tättslutande kläder, i förekommande fall ett hårnät
 - hjälm
 - hörselskydd
 - Uppfångarenhet som följer med
 - Klättersese med lämpliga karbinhakar



Den personliga skyddsutrustningen skall uppfylla kraven i de gällande föreskrifterna för att förebygga olyckor.

Ytterligare skyddsutrustning kan behövas på grund av de aktiviteter som ska utföras.

Uppbyggnad och funktion

Uppbyggnad EPC 130-11

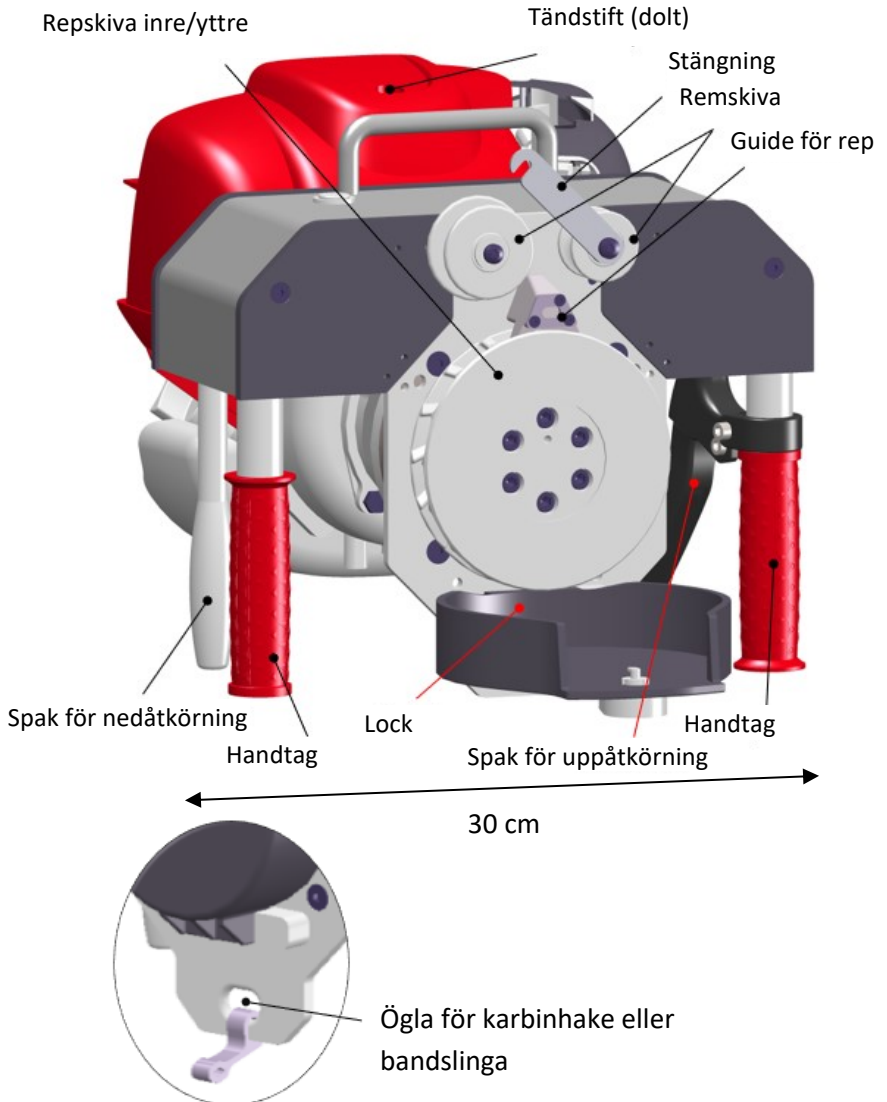

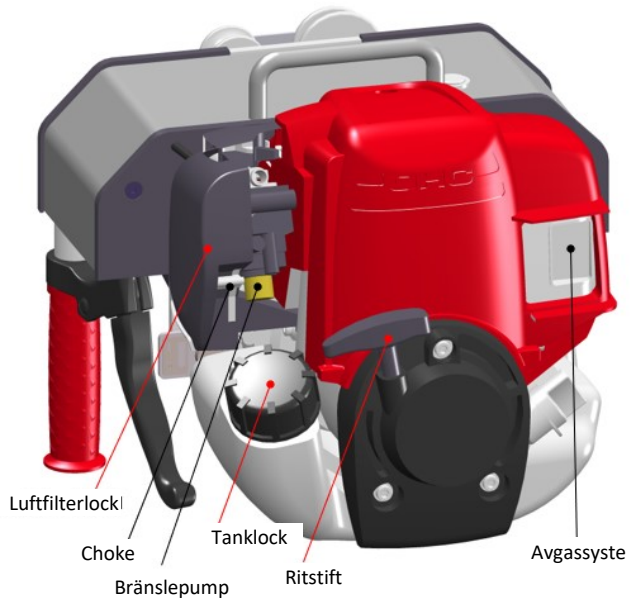
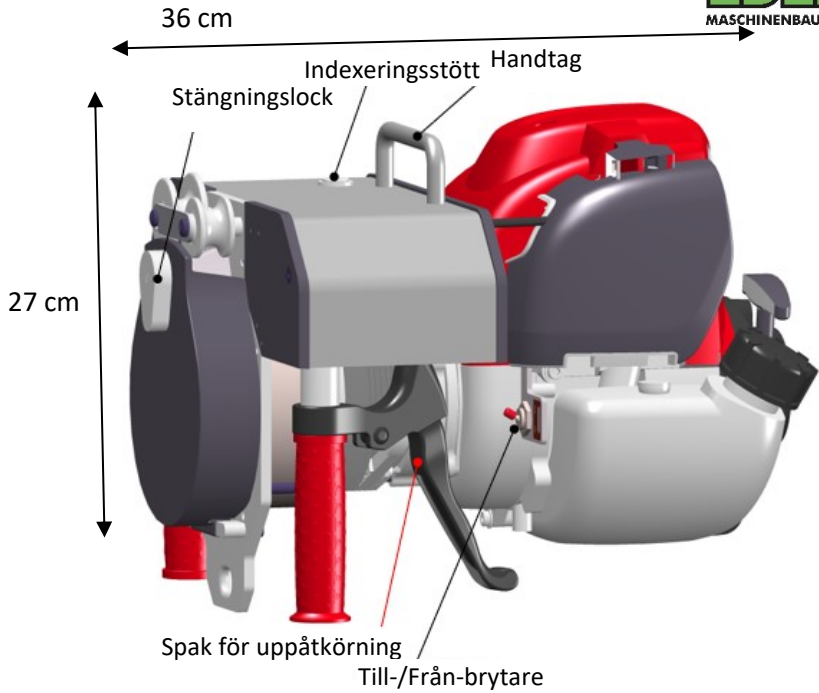

Uppbyggnad EPC 240-11

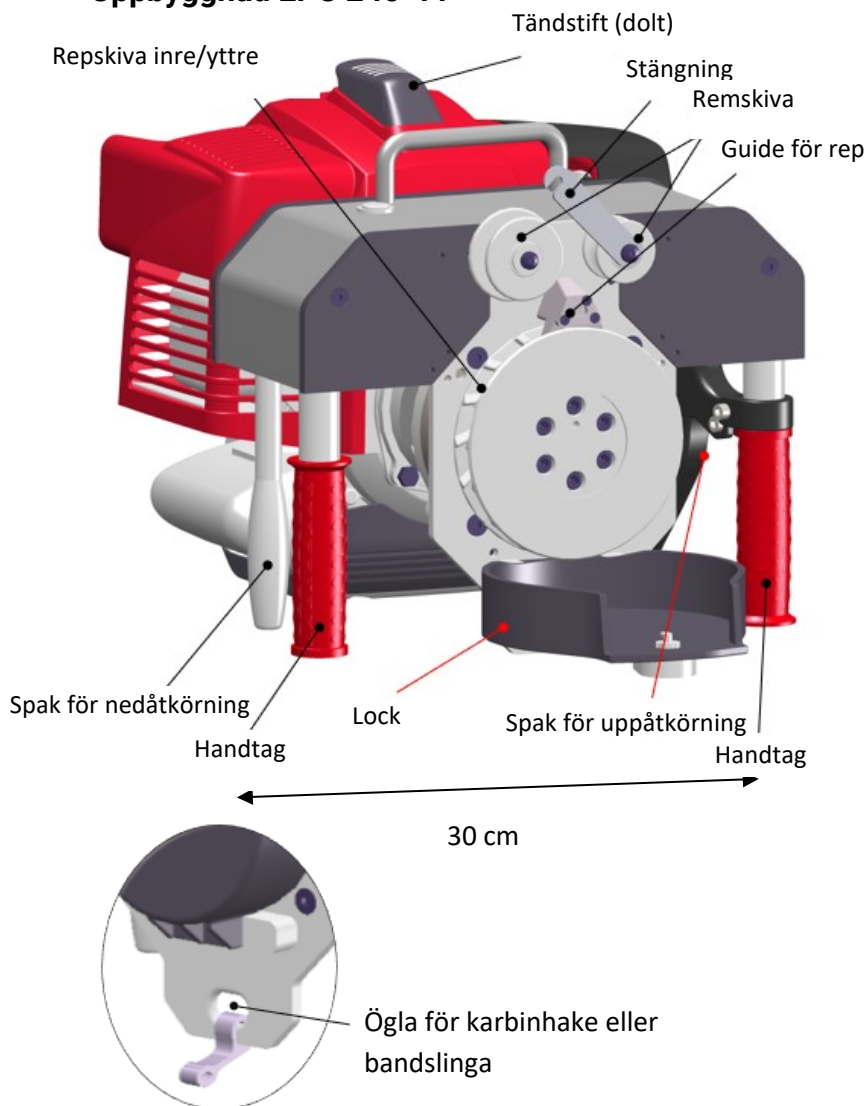

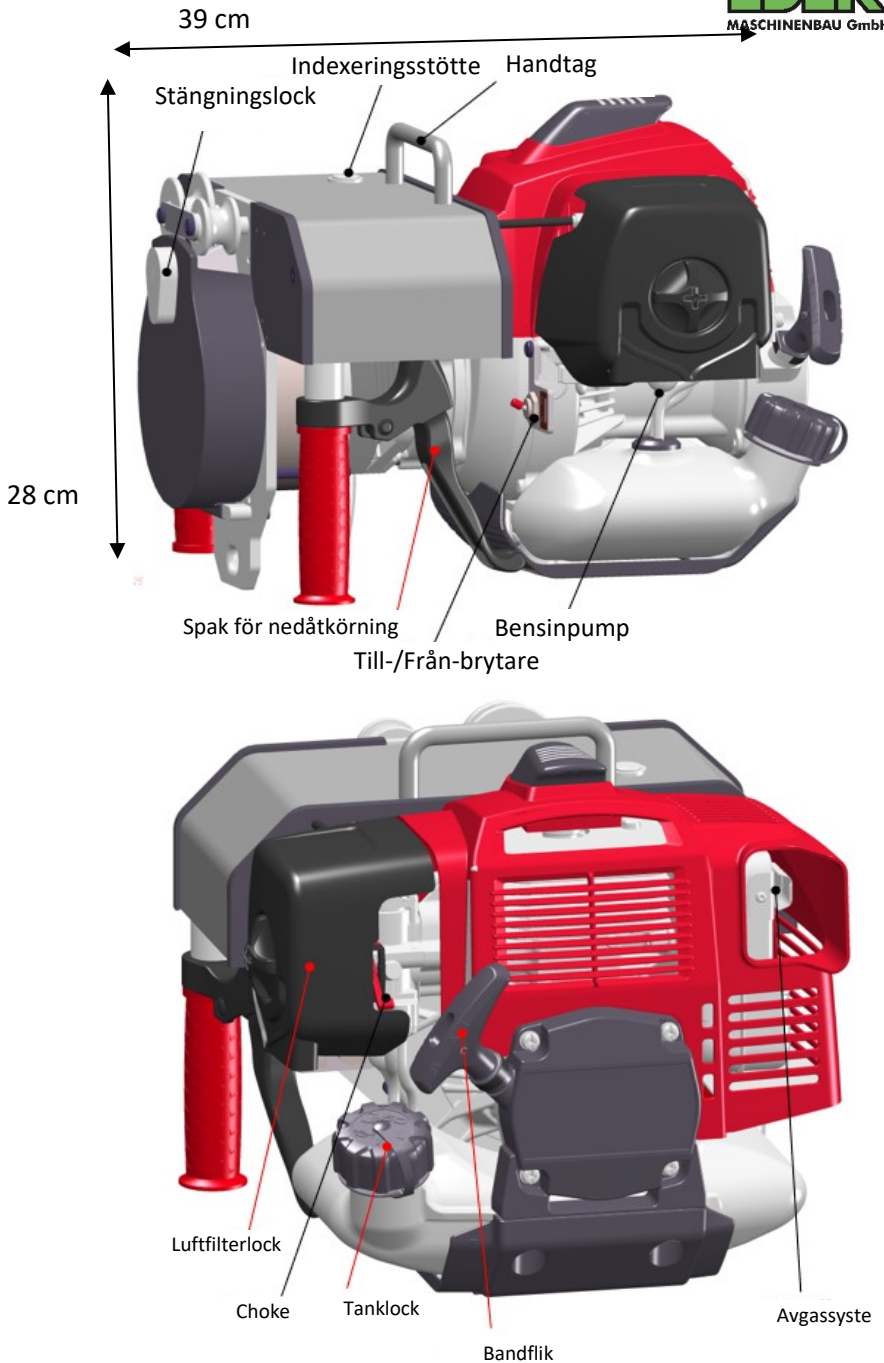

Transport

FÖRSIKTIGT

Heta komponenter

Förbränningsmotorn blir het under drift. Var försiktig under transporten, så att ni inte rör vid förbränningsmotorn så länge den är varm.

OBSERVERA

Fara om bränsle rinner ut!

Om påfyllningsstutsen för bränsle inte är korrekt stängd kan bränsle rinna ut och smutsa ner miljön.

- > Kontrollera innan transporten att påfyllningsstutsen för bränsle är korrekt stängd.
- > Säkra enheten mot att tippa vid transport på fordon.

Transportskador

Synliga transportskador syns på förpackningsskador eller repiga och deformerade delar på enheten.

- > Notera under alla omständigheter skadan på följesedeln: både på den kopia som du behåller och på den följesedel, som du skall skriva på.
- > Låt överlämnaren (föraren) också skriva på.

Om transportören vägrar att bekräfta transportskadan är det bättre att helt vägra ta emot leveransen och informera oss direkt. Efterhandskrav, utan notering på följesedeln godkänns varken av speditiönsfirman eller transportförsäkringsbolaget.

Om du förmodar en dold transportskada:

- > Rapportera den dolda transportskadan senast efter två dagar. Denna tidsperiod anses tillräcklig för att du skall ha kontrollerat den levererade varan. Anmälningar därefter godkänns inte i regel.

- > Gör under alla omständigheter följande notering på fraktdokumentet: "Mottagandet av varan sker under förbehåll av dold transportskada."

Speditionsföretagens försäkringsbolag är ofta mycket misstänksamma och vägrar ersättning. Försök därför att bevisa skadorna (eventuellt med foto).

Idrifttagning och Betjäning

Innan du startar EDER Power Climber så skall säkra arbetsförutsättningar upprättas. Kontrollera om

- > rep eller annan utrustning inte uppvisar några skador eller stort slitage. Byt ut utrustning vid behov.
- > det senaste underhållet av EDER Power Climber ägde rum för mindre än ett år sedan
- > handtagen är rena och torra
- > både bränslebehållare och enheten som sådan befinner sig utanför brandfarliga omgivningar. Observera att: slutna, tomma bränslebehållare kan innehålla explosiva ångor.

Inläggning av repet

VARNING

Reptyp

Till EDER Power Climber får man bara använda det officiella Eder klätterrep (se typskylt). Detta rep är certifierad enligt En 1891 typ A. Andra reptyper kan leda till en förhöjd förslitning, vridning eller bristning.

Skador på repet

Förslitning på repet är normalt. Därför måste repet då och då bytas ut (Se avsnitt Repförslitning). Är manteln skadad måste repet omedelbart bytas.

Kontrollera innan användningen om repet har några möjliga skador.

Repstoppknut

Se till att repet har en lämplig repstoppknut så att repets ände inte löper ut när ni firar ner er. Repstoppknuten måste vara större än repgenomföringen.



- > Se till att klätterrepet är ordentligt förankrat.
- > Öppna locket genom att vrida locklåset 90° moturs. Locket kan sedan öppnas.
- > Öppna låset på repskivan.
- > För repet som en slinga mellan de två remskivorna.
- > För slingan runt remskivorna.
- > Dra i repets ände för att trycka in repet i tandningen.
- > Stäng locket och låset på remskivan.

OBSERVERA

Stänga locket

Locket säkerställer att repet leds mellan repskivorna och förhindrar att repet glider igenom och därmed skadas av skivorna. Se till att locket sitter rätt inhakat.

Skador på repskivorna

Ett smutsigt eller sandigt rep ökar friktionen mellan repskivorna och repet och leder till en ökad förslitning eller skador på repskivorna och på repet.

FÖRSIKTIGT

Att sticka in händerna i området vid repingången

Att sticka in händerna i området vid repingången kan leda till skador.

Se till att locket är stängt och stick inte in händerna i området vid repingången.

Konstruktion och användning

Kontrollera det funktionella samspelet mellan er utrustning och denna enhet. Den använda utrustningen måste stämma överens med gällande normer i ert land.

Följ gällande arbetssäkerhetsföreskrifter resp. driftsäkerhetsföreskrifter och lagstiftning i ert land.

I det följande visas möjliga konfigurationer vid användning av EDER Power Climbers. Gör er förtrogen med enheten innan upp- resp. nedstigning på platsen och kontrollera om konstruktion och användning är användbara med gällande säkerhetskrav.

Konstruktion med säkerhetsrep – aktiv

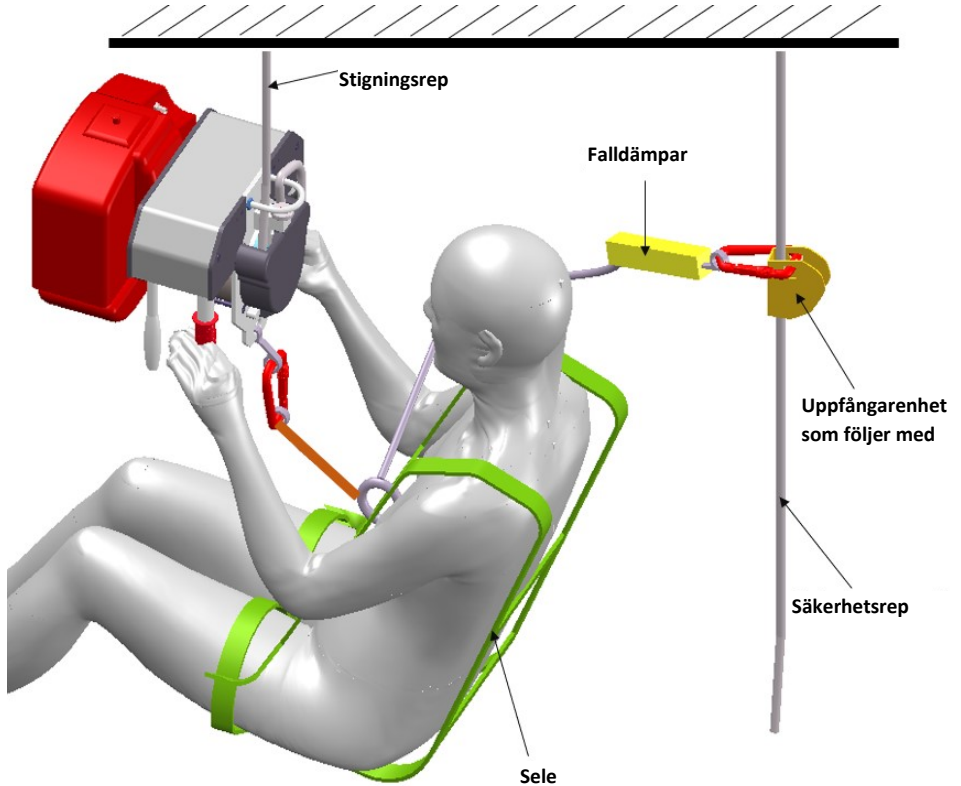

Säkerhetsrep enligt EN 1891 Typ A – Beakta bruksanvisningen till uppfångarenhet som följer med och den tillåtna maxvikten för den falldämpare som används.

Konstruktion med säkerhetsrep och extra last

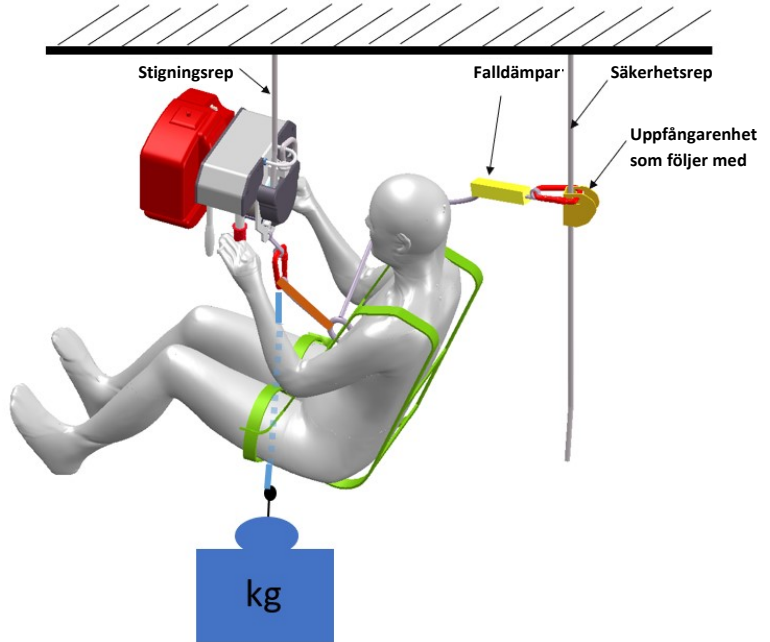

Säkerhetsrep enligt EN 1891 Typ A – Beakta bruksanvisningen till uppfångarenhet som följer med och den tillåtna maxvikten för den falldämpare som används.

Konstruktion med säkerhetsrep – passiv

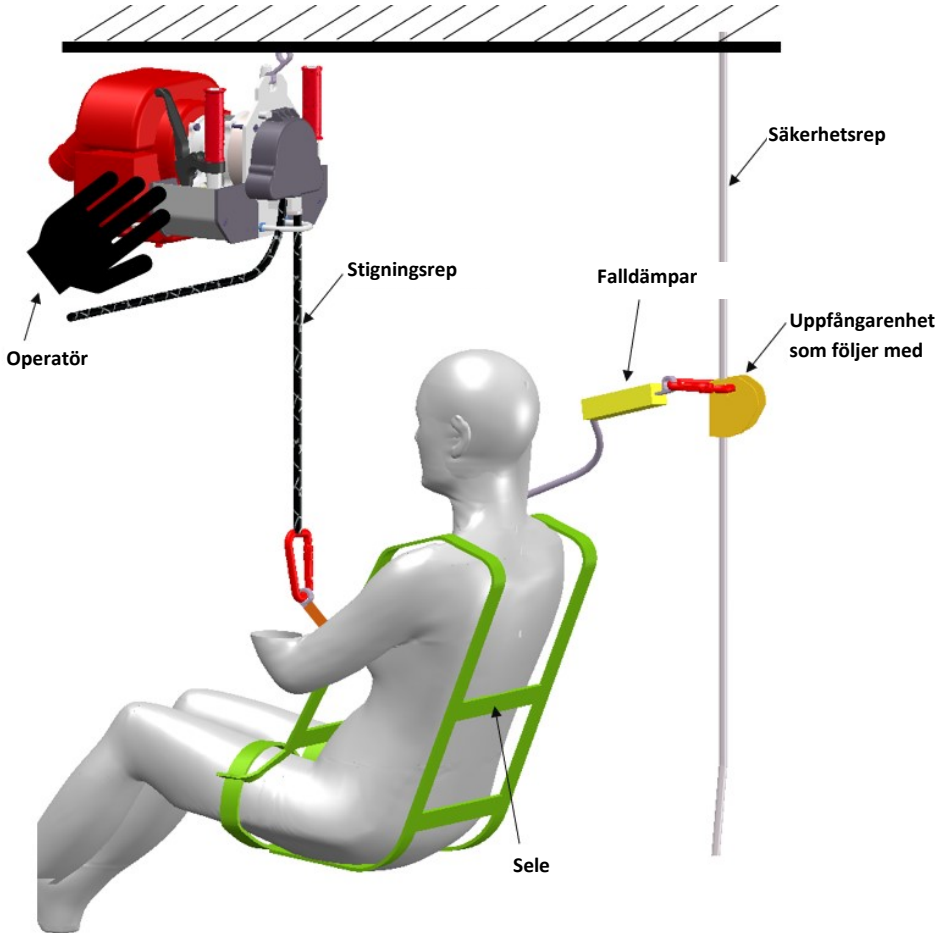

Säkerhetsrep enligt EN 1891 Typ A – Beakta bruksanvisningen till uppfångarenhet som följer med och den tillåtna maxvikten för den falldämpare som används.

Ögonkontakt och kommunikation måste hela tiden vara möjliga.

Konstruktion med säkerhetsrep – passiv

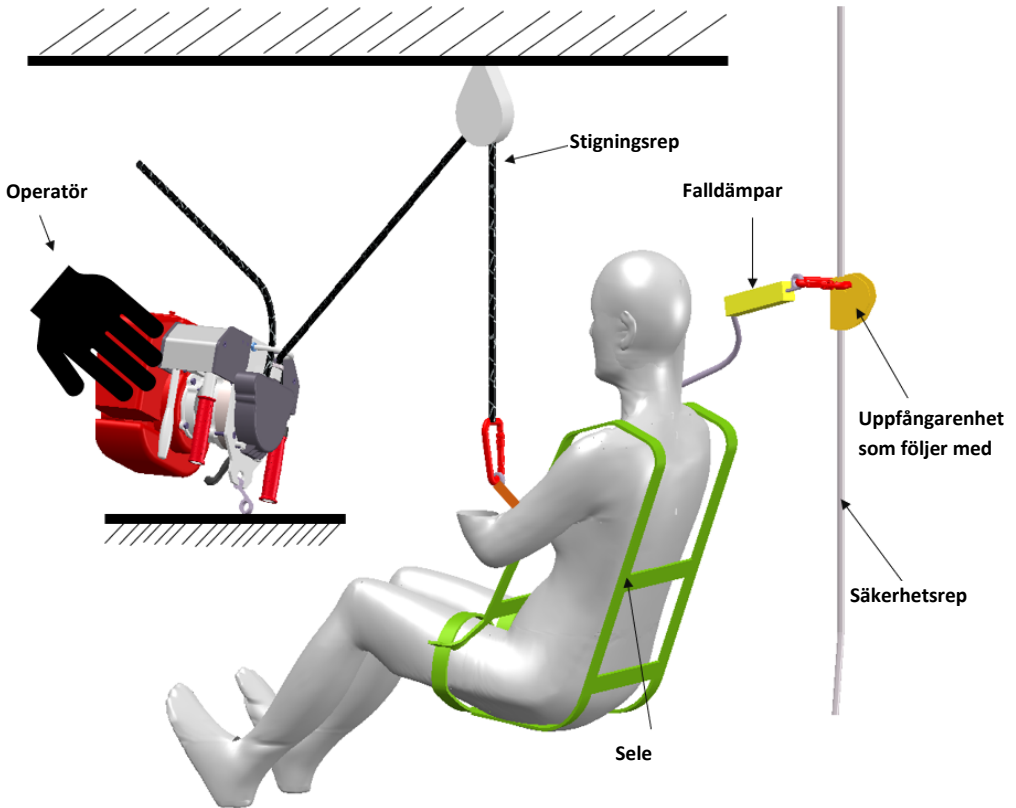

Säkerhetsrep enligt EN 1891 Typ A – Beakta bruksanvisningen till uppfångarenhet som följer med och den tillåtna maxvikten för den falldämpare som används.

Ögonkontakt och kommunikation måste hela tiden vara möjliga.

Se till att omlänkingsrullen är lämplig.

Konstruktion av räddningsutrustning – endast tillåtet för modell EPC 240-11

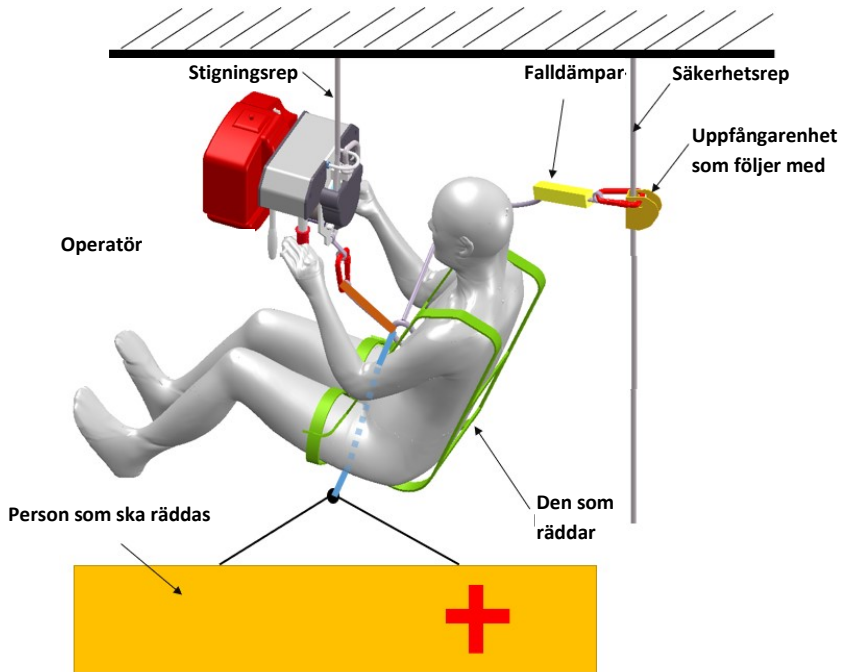

Säkerhetsrep enligt EN 1891 Typ A – Beakta bruksanvisningen till uppfångarenhet som följer med och den tillåtna maxvikten för den falldämpare som används.

Uppbyggnad vid enkelrepsystem i området SKT (trädklättring) Maximallast 130 kg

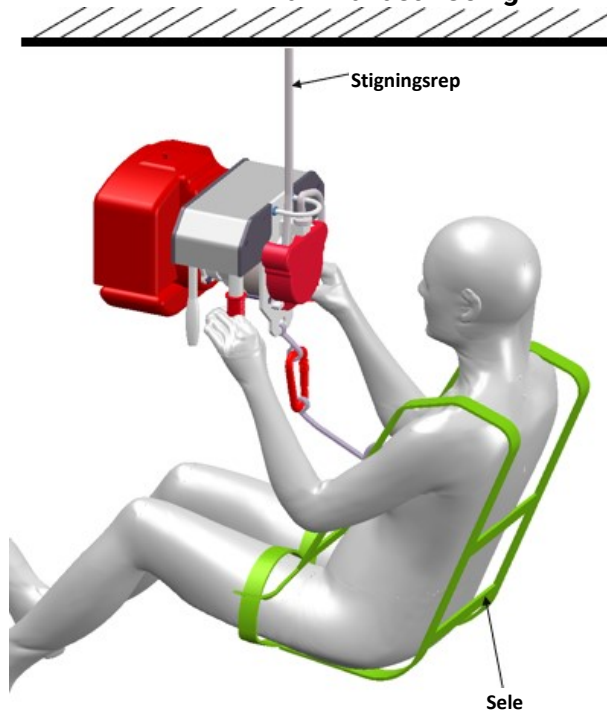

Systemet med enkelt rep är endast tillåtet i SKT-området, dvs. i situationer som hänvisar till avsnitt 3.4.2 i driftsäkerhetsföreskrifterna (t.ex. vid trädklättring). Den högsta tillåtna vikten vid systemet med enkelt rep är 130 kg.

Kontrollera före användning om driftsäkerhetsföreskrifterna i ert land resp. gällande lagstiftning och förordningar tillåter systemet med enkelt rep.

Användning av Eder Power Climber utan ett andra säkerhetssystem sker alltid på egen risk och Eder Maschinenbau GmbH tar inget ansvar i detta fall.

VARNING

Ytterligare repprovning och frekvent utbyte

Om inget extra säkerhetsrep används måste en ökad uppmärksamhet ägnas åt stigningsrepet:

- > Kontrollera repet med största möjliga uppmärksamhet före varje användning om det finns smuts och kraftig nötning. Byt repet redan vid minsta tecken på nötning.
- > Om repet glider igenom, dvs. endast remskivorna roterar, men enheten inte går upp på repet, måste motorn **omedelbart** stängas av



Repet slits ut inom några sekunder om det glider igenom och leder till allvarliga skador eller brott på repet.

Lyftning

Följ vid lyftning gällande arbetssäkerhetsföreskrifter i ert land.

Grundläggande säkerhetsföreskrifter vid lyftning är:

- > Det är förbjudet att vistas under hängande last
- > Håll avstånd till lasten
- > Dra inte snett mot lasten
- > Titta alltid på lasten
- > Se till att kommunikationen är säkerställd
- > Den tillåtna nyttolasten (240 kg) får inte överskridas

EPC 130-11: 130kg

EPC 240-11: 240kg

Start motorn

Se här den separata bruksanvisningen till motorn.

Betjäning

För att köra på repet hakar operatören sin karbinhake från klätterselen eller med en bandslinga på fliken för karbinhake på EDER Power Climber.

VARNING

Oberoende säkerhetssystem

EDER Power Climber är bara en hjälp vid uppstigning eller nedstigning längs repet. Ni måste alltid vara förbunden med ett andra säkerhetssystem. Använd en uppfångarenhet som följer med Vi rekommenderar Petzl ASAP LOCK.

Beakta bruksanvisning från uppfångarenhet som följer med.

Vid ren trädklättring kan man under omständigheter avstå från säkerhetsrepet. Följ dock föreskrifter som gäller i ert land.

Genom att aktivera spaken för uppåtkörning får motorn gas och EDER Power Climber kör uppför repet. För att stoppa släpper ni spaken. Se upp så att ni inte accelererar för mycket.

För att åka nedåt aktiverar ni spaken för nedåtkörning går EDER Power Climber nedåt längs repet.

- > Tänk på att det obelastade repet när som helst kan rusa nedåt.

Kontrollera före varje användning om enheten kan röra sig fritt upp och ner på repet och inte blockeras av knutar eller andra hinder.

Se till att ni har en tillräckligt fast förankringspunkt för både stigningsrepet och säkerhetsrepet. Se till att enheten inte under några villkor kan röra sig över förankringspunkt (t. ex. en gren). Gör fast en ändpunkt (knut eller replämma).

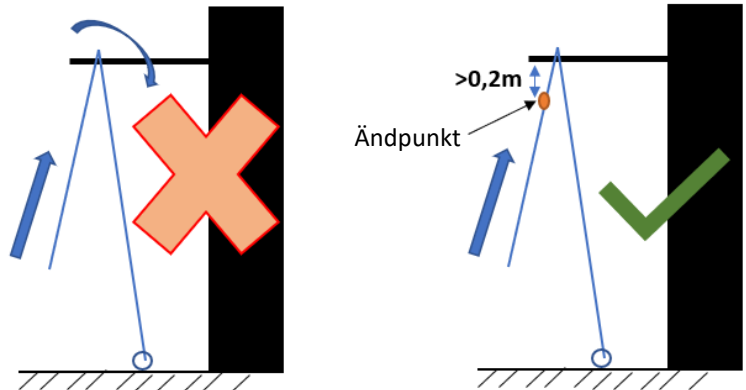

Kontrollera bromsens funktion före varje användning genom att köra upp och ner igen från en meter.

- > Om enheten inte kan hålla vikten vid stillestånd, får EDER Power Climber inte användas utan måste skickas in för kontroll.
- > Om enheten inte kör ner trots att spaken för nedåtkörning aktiveras, får EDER Power Climber inte användas utan måste skickas in för kontroll.

VARNING

Repet glider igenom

- > Skulle repet glida igenom och inte matas av repskivorna, får man inte gasa på!
- > Stäng av motorn och avbryt omedelbart klättringen. Byt ut repet.

Repet slits ut inom några sekunder om det glider igenom och leder till allvarliga skador eller brott på repet.

Risk för brännskador

- Under driften blir motorn mycket varm, särskilt avgassystemet.
- Då enheten kör nedåt, omvandlas energin till värme. Då kan kapslingen vid bromsen bli varm.
- Friktion uppstår på repskivorna när repet matas. Repskivorna kan bli heta.

Låt apparaten svalna av innan ni griper tag i dessa delar.

Indexeringsstötte

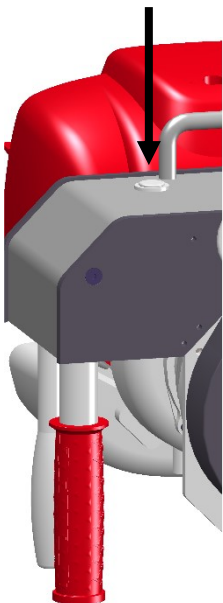

Automatisk avgång

EDER Power Climber kan gå ner utan en person. För att göra detta trycker du ner låskrubban när bromsen är aktiverad och släpper bromsspaken igen. För en självständig nedstigning krävs dock en minsta belastning på 10 kg. Genom att trycka kort på nedgångsspaken igen, öppnas låskrubban och apparaten stannar.

VARNING

Avstånd för fri nedstigning

- > Kontrollera att det inte finns några hinder i vägen före den automatiska nedstigningen.
- > Det får inte finnas några personer under enheten.
- > Håll ett öga på den rörliga enheten hela tiden.

Rengöring och service

VARNING

Fara vid underhålls-, reparations- och rengöringsarbeten om drivmotorn är igång.

Personskador är möjliga.

Stäng av drivmotorn innan underhålls- och rengöringsarbeten påbörjas och vänta tills drivmotorn inte längre är varm.

Kontrollera innan användning:

- > Tillräckligt med bränsle i tanken
- > Rent luftfilter
- > Lättrörlig spak
- > Funktionen av Från-kopplaren på motorn
- > Visuell kontroll om det finns smuts eller skador

För att kunna arbeta säkert skall enheten rengöras innan varje användning.

- > Ta bort eventuell avnötning av repet på enheten
- > Till utsidan används en torr eller lätt fuktad duk och ett vanligt rengöringsmedel, som kan köpas i handeln.
- > Använd inga fettlösande, frätande eller aggressiva rengöringsmedel

Underhållsarbeten på motorn kan utföras enligt motorns bruksanvisning.

Ytterligare åtgärder måste utföras av en certifierad verkstad.

Slitage på repet

Repet utsätts under driften av ett naturligt slitage. Repet är lämpligt för upp till 300 cykler vid 240 kg eller 500 cykler vid 130 kg belastning. En cykel betyder körning upp och ner i respektive repavsnitt.

Under omständigheter kan dock repet behöva bytas ut tidigare. Rengör repet efter varje användning, för att undvika en större förslitning. Upptäcker man skador på repmanteln eller brott inne i repet, måste repet bytas ut.

Underhåll och störningar

EDER Power Climber måste varje år kontrolleras av en certifierad verkstad. Om tiden på kontrollmärket bredvid typskylten har gått ut får EDER Power Climber inte användas.

Enheten är från fabriken kontrollerad enligt föreskrifter om förebyggande av olycksfall (UVV). Ange på kontrollmärket inköpsmånaden för enheten enligt fakturan.

Om en störning uppträder måste enheten kontrolleras av en certifierad verkstad.

I följande tabell listas möjliga fel, orsaker och hur felen åtgärdas.

Störning	Orsak	Åtgärd
Motorn startar inte	Luftfiltret igensatt	Rengör/byt luftfilter
	Det kommer inga gnistor från tändstiftet	Rengör eller byt tändstift
Repet glider igenom	Slitna repskivor	Certifierad verkstad
	Repet är slitet eller har spår av avnötning	Byt ut repet
Bromsen håller inte eller nedåthastigheten är för hög	Bromsskivan är sliten	Certifierad verkstad
Körning nedåt är inte möjlig	Bromsspaken klämmer	Certifierad verkstad

Urdrifftagning och avfallshantering

När EDER Power Climber inte längre kan användas och ska skrotas, måste den göras obrukbar och demonteras, dvs. man måste få enheten till ett tillstånd där den inte längre kan användas för det ändamål för vilket den är konstruerad.

Tekniska data

EPC 130-11

Tekniska data	Värde	Anmärkning
Rep	Eder klätterrep EN 1891 Typ A 11 mm motsvarar Teufelberger Patron Plus 11mm eller . BEAL Industry 11mm	Andra rep är inte tillåtna Typ: ECR-11 mm (Eder Climbing rope)
Högsta uppstigningshöjd	200m	
Vikt	11 kg	Utan 4-takts-bränsle
Tillåten nyttolast	130kg	Max 1 person
Uppåthastighet	0,5m/s (130kg)	
Nedåthastighet	0,3m/s	
Mått	30x27x36cm	
Tankvolym	0,63 l	
Motorns slagvolym	47,9 cm ³	
Bränsle	4-takts-bränsle	
Motorolja	SAE 10W-30 API SJ	Alternativt lika/högre kvalitet olja
Bullernivå	97 dBA	
Drifttemperatur	-20°C - +40°C	

EPC 240-11

Tekniska data	Värde	Anmärkning
Rep	Eder klätterrep EN 1891 Typ A 11mm motsvarar Teufelberger Patron Plus 11mm eller . BEAL Industry 11mm	Andra rep är inte tillåtna Typ: ECR-11mm (Eder Climbing rope)
Högsta uppstigningshöjd	200m	
Vikt	11,5 kg	Utan 2-takts- specialbränsle
Tillåten nyttolast	240 kg eller max 2 personer	
Uppåthastighet	Max. 0,4m/s (240kg) Max. 0,6m/s (130kg)	
Nedåthastighet	Max. 0,3m/s	
Mått	30x28x39cm	
Tankvolym	1,1 l	
Motorns slagvolym	53,2 cm ³	
Bränsle	2-takts- specialbränsle	
Bullernivå	98 dBA	
Drifttemperatur	-20°C - +40°C	

Konformitetsförklaring

Tillverkaren: Eder Maschinenbau GmbH
Schweigerstraße 6
38302 Wolfenbüttel
Tyskland

Förklarar härmed att den nedan betecknade maskinen, baserat på sin koncipering och konstruktion uppfyller kraven i de gällande, grundläggande säkerhetskraven och kraven för skydd av hälsan i EG:s maskindirektiv 2006/42/EG.

Huvudbeteckning: EDER Power Climber

**Typ: EPC 130- 11mm Serienr.: EPC-130-02000 och därefter följande
EPC 240- 11mm Serienr.: EPC-240-02000 och därefter följande**

För att omsätta de säkerhetskrav och krav på skydd av hälsan, som anges i EG-direktiven användes följande normer:

DIN EN ISO 12100	DIN EN 354
DIN EN 1496	DIN EN 1891
DIN EN 341	DIN EN 349

Genom interna åtgärder är det säkerställt att de serietillverkade enheterna alltid uppfyller kraven i de aktuella EG-direktiven och de använda normerna.

Märkningsnummer på nämnda ställen: DEKRA 0158

Befullmäktigad person för de tekniska underlagen: Michael Pögel

Wolfenbüttel, den 28.11.2022



Ulrich Schrader, Verkställande direktör

EDER - Maschinenbau GmbH
Schweigerstraße 6
38302 Wolfenbüttel
Germany
www.eder-maschinenbau.de
info@eder-maschinenbau.de